

Podręcznik instalacji

Wirówka

WB6–13, WB6–18
Compass Pro
Typ W3...



Electrolux
PROFESSIONAL

Spis treści

Spis treści

1	Środki ostrożności	5
1.1	Ogólne informacje na temat bezpieczeństwa	6
1.2	Przeznaczenie wyłącznie komercyjne.....	6
1.3	Prawa autorskie.....	6
1.4	Symbole.....	6
2	Warunki gwarancji i wyłączenia	7
3	Dane techniczne	8
3.1	Rysunek.....	8
3.2	Przegroda	9
3.3	Dane techniczne.....	10
3.4	Złącza.....	10
4	Przygotowanie do pracy.....	11
4.1	Rozpakowanie.....	11
4.2	Rozpakowanie urządzeń dostarczanych na podstawie	12
4.3	Instrukcje recyklingu opakowania.....	16
4.4	Umieszczenie.....	17
4.5	Montaż mechaniczny	18
5	Podłączenie wody	19
6	Podłączenie zewnętrznych układów dozujących	20
6.1	Podłączenie przewodów.....	20
6.2	Połączenia elektryczne zewnętrznych układów dozujących.....	20
6.2.1	Urządzenie ze złączami	21
6.2.2	Maszyna bez złączy	22
6.2.3	Wyjścia.....	23
6.2.4	Wejścia	25
7	Podłączenie odpływu	26
8	Przyłącze elektryczne	27
8.1	Instalacja elektryczna	27
8.2	Połączenia elektryczne.....	27
8.3	Podłączenia urządzenia	28
8.3.1	Podłączenie jednofazowe	28
8.3.2	Podłączenie trójfazowe	29
8.4	Funkcje kart wejścia/wyjścia	30
8.4.1	Wyjścia dla sygnałów detergentu, wejścia dla sygnałów pauzy oraz sygnał „pusty” (2D).....	30
9	Podłączenie pary.....	31
10	Postępowanie przy pierwszym uruchomieniu.....	33
10.1	Wybór języka.....	33
10.2	Ustawianie daty i godziny	33
11	Test końcowy	34
12	Informacje o wyrzucaniu produktu.....	35
12.1	Recykling i utylizacja urządzeń	35
12.1.1	Recykling.....	35
12.1.2	Procedura dotycząca utylizacji urządzenia i odzyskiwania komponentów/ materiałów	35
12.2	Utylizacja opakowania.....	36

Producent zastrzega sobie prawo do dokonywania zmian w specyfikacji konstrukcyjnej i materiałowej.

1 Środki ostrożności

- Serwisowanie może być wykonywane jedynie przez osoby upoważnione.
- Należy korzystać tylko z autoryzowanych części zapasowych, akcesoriów i materiałów eksploatacyjnych.
- Używać wyłącznie środków piorących przeznaczonych do prania materiałów tekstylnych w wodzie. Nie wolno stosować suchych preparatów czyszczących.
- Urządzenie należy podłączać, stosując nowe węże do wody. Stosowanie używanych węży jest niedozwolone.
- Nie wolno w żadnym wypadku wykonywać obejścia blokady drzwiczek urządzenia.
- Jeśli w urządzeniu zostanie stwierdzona nieprawidłowość, należy ją niezwłocznie zgłosić osobie odpowiedzialnej. Jest to ważne dla bezpieczeństwa własnego i innych.
- **NIE MODYFIKOWAĆ TEGO URZĄDZENIA.**
- Przed rozpoczęciem serwisowania lub wymiany części należy odłączyć zasilanie urządzenia.
- Jeśli zasilanie jest odłączone, operator musi widzieć, że maszyna jest odłączona (przewód zasilający jest odłączony i pozostaje odłączony) z każdego punktu, do którego ma dostęp. Jeśli nie jest to możliwe ze względu na konstrukcję lub instalację maszyny, należy zapewnić rozłączenie z systemem blokującym w pozycji odłączenia od zasilania.
- Z zachowaniem zasad podłączania przewodów: aby ułatwić instalację i obsługę pralki należy zamontować wyłącznik wielobiegunowy przed instalacją pralki.
- Jeśli na tabliczce znamionowej urządzenia podano inne napięcie znamionowe lub częstotliwość znamionową (rozdzielone znakiem „/”), opis czynności związanych z dostosowaniem urządzenia do pracy z wymaganym napięciem lub częstotliwością zostały podane w instrukcji instalacji.
- Urządzenia stacjonarne niewyposażone w wyłączniki umożliwiające odłączenie od źródła zasilania z rozwarciem styków na wszystkich biegunach, które pozwala na pełne odłączenie w warunkach nadmiernego napięcia kategorii III: wyłączniki muszą być wbudowane w stałe przewody sieciowe zgodnie z normami.
- Otwory w podstawie nie mogą być zasłonięte dywanem.
- Maksymalna masa suchych materiałów: WB6–13: 14 kg, WB6–18: 20 kg.
- Poziom emisji ciśnienia akustycznego na stanowiskach pracy skorygowany według charakterystyki częstotliwościowej A:
 - Pranie: WB6–13: <70 dB(A), WB6–18: <70 dB(A).
 - Wirowanie: WB6–13: <70 dB(A), WB6–18: <70 dB(A).
- Maksymalne ciśnienie na wlocie wody: 1000 kPa
- Minimalne ciśnienie na wlocie wody: 50 kPa
- Dodatkowe wymagania dla następujących krajów; AT, BE, BG, HR, CY, CZ, DK, EE, FI, FR, DE, GR, HU, IS, IE, IT, LV, LT, LU, MT, NL, NO, PL, PT, RO, SK, SI, ES, SE, CH, TR, UK:
 - Tego urządzenia nie należy montować w miejscach dostępnych dla wszystkich osób.
- Dodatkowe wymagania obowiązujące w innych krajach:
 - Niniejsze urządzenie nie jest przeznaczone do użytkowania przez osoby (w tym dzieci) o obniżonych zdolnościach fizycznych, sensorycznych lub umysłowych bądź też niemające odpowiedniego doświadczenia i wiedzy, chyba że są one

nadzorowane lub zostaną poinstruowane w zakresie korzystania z urządzenia przez osobę odpowiedzialną za ich bezpieczeństwo. Dzieci muszą być pod nadzorem w celu zapewnienia, że nie korzystają z urządzenia dla zabawy.

- To urządzenie nie jest przeznaczone do użytku domowego, lecz do zastosowań podobnych, takich jak: kuchnie personelu w sklepach, biurach i innych środowiskach pracy, gospodarstwa rolne, przez klientów w hotelach, motelach i innych obiektach mieszkalnych, środowiska typu bed and breakfast, pomieszczenia wspólnego użytku w blokach mieszkalnych lub w pralniach samoobsługowych.

1.1 Ogólne informacje na temat bezpieczeństwa

Urządzenie jest przeznaczone wyłącznie do odzieży pranej w wodzie.

Nie opłukiwać pralki strumieniem wody.

Aby zapobiec uszkodzeniu obwodów elektronicznych (i innych elementów urządzenia) w wyniku skraplania się wilgoci, urządzenie przed pierwszym użyciem należy umieścić i pozostawić na 24 godziny w temperaturze pokojowej.



1.2 Przeznaczenie wyłącznie komercyjne

Urządzenia będące przedmiotem niniejszej instrukcji są przeznaczone wyłącznie do użytku komercyjnego albo przemysłowego.

1.3 Prawa autorskie

Niniejsza instrukcja jest przeznaczona wyłącznie do wglądu przez użytkowników i może być udostępniana osobom trzecim wyłącznie po uzyskaniu zgody ze strony firmy Electrolux Professional AB.

1.4 Symbole

	Przeostroga
	Uwaga, wysokie napięcie
	Przed uruchomieniem urządzenia należy przeczytać instrukcję

2 Warunki gwarancji i wyłączenia

Jeśli zakup tego produktu wiąże się z gwarancją, gwarancja taka jest udzielana zgodnie z lokalnymi przepisami i pod warunkiem, że produkt zostanie zainstalowany i będzie używany zgodnie z przeznaczeniem i opisem zawartym w odpowiedniej dokumentacji dotyczącej urządzenia.

Gwarancja będzie miała zastosowanie tylko jeśli klient używał oryginalnych części zamiennych i przeprowadzał konserwację zgodnie z dokumentacją użytkownika i konserwacji Electrolux Professional AB udostępnioną w formie papierowej lub elektronicznej.

Electrolux Professional AB zdecydowanie zaleca stosowanie zatwierdzonych przez Electrolux Professional AB środków czyszczących, płuczających i odkamieniających w celu uzyskania optymalnych rezultatów i utrzymania wydajności produktu.

Gwarancja Electrolux Professional AB nie obejmuje:

- kosztów przejazdów serwisantów w celu dostawy i odbioru produktu;
- instalacji;
- szkoleń w zakresie używania/eksploatacji urządzenia;
- wymiany (i/lub dostawy) części zużywających się, chyba że wynika to z wad materiałowych lub wykonawczych zgłoszonych w ciągu jednego (1) tygodnia od wystąpienia awarii;
- naprawy okablowania zewnętrznego;
- naprawy nieautoryzowanych napraw, jak również wszelkich spowodowanych przez nie i/lub wynikających z nich szkód, awarii i niesprawności;
 - niewystarczających i/lub nieprawidłowych parametrów układów elektrycznych (natężenie/napięcie/częstotliwość), wraz ze skokami i/lub przerwami w zasilaniu;
 - nieodpowiedniego lub przerywanego zasilania w wodę, parę, powietrze, gaz (w tym zanieczyszczeń i/lub innych elementów, które nie spełniają wymagań technicznych dla każdego urządzenia);
 - części hydraulicznych, komponentów lub podlegających zużyciu środków czyszczących, które nie zostały zatwierdzone przez producenta;
 - zaniedbania klienta, niewłaściwej eksploatacji i/lub nieprzestrzegania instrukcji użytkownika i serwisowania określonych w odpowiedniej dokumentacji sprzętu;
 - nieprawidłowej: instalacji, naprawy, konserwacji (w tym manipulacji, modyfikacji i napraw przeprowadzanych przez nieupoważnione osoby trzecie) oraz modyfikacji systemów bezpieczeństwa;
 - zastosowania nieoryginalnych komponentów (np.: materiałów eksploatacyjnych, zużywających się lub części zamiennych);
 - warunków środowiska powodujących naprężenia termiczne (np. przegrzanie/zamarzanie) lub chemiczne (np. korozja/utlenianie);
 - ciał obcych umieszczonych w produkcie lub podłączonych do niego;
 - wypadków lub przypadków działania siły wyższej;
 - transportu i obsługi, w tym zadrapań, wgnieceń, wyszczerbień i/lub innych uszkodzeń powierzchni produktu, chyba że takie uszkodzenia wynikają z wad materiałowych lub wykonawczych i zostaną zgłoszone w ciągu jednego (1) tygodnia od dostawy (jeśli nie uzgodniono inaczej);
- Produktów, których oryginalne numery seryjne zostały usunięte, zmienione lub które trudno jest jednoznacznie ustalić;
- wymiany żarówek, filtrów lub innych części eksploatacyjnych;
- wszelkich akcesoriów i oprogramowania, które nie zostały zatwierdzone lub określone przez Electrolux Professional AB.

Gwarancja nie obejmuje planowych czynności konserwacyjnych (w tym wymaganych do nich części) ani dostawy środków czyszczących, chyba że są one wyraźnie objęte jakąkolwiek lokalną umową, z zastrzeżeniem lokalnych warunków.

Lista autoryzowanych punktów obsługi klienta została podana na stronie internetowej Electrolux Professional AB.

3 Dane techniczne

3.1 Rysunek

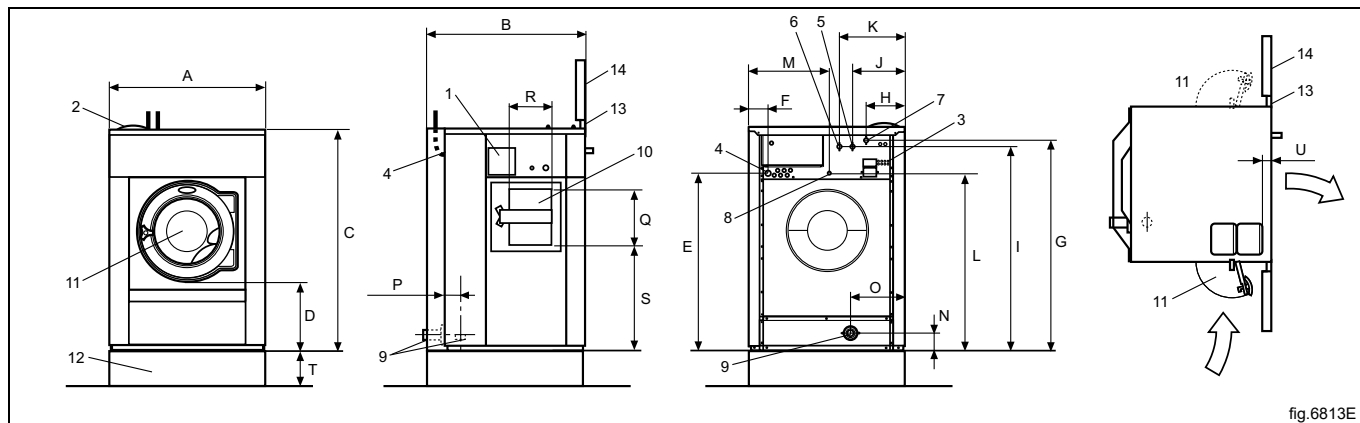

fig.6813E

1	Panel obsługi
2	Pojemnik na środek piorący
3	Dozowanie detergentów w płynie
4	Przyłącze elektryczne
5	Przyłącze zimnej wody
6	Przyłącze gorącej wody
7	Woda ciepła / zimna
8	Podłączenie pary
9	Odpływ
10	Otwór drzwiczek po stronie napełniania: WB6-13: 280 x 280 mm, WB6-18: 320 x 280 mm
11	Otwór drzwiczek po stronie opróżniania: WB6-13: \varnothing 395 mm, WB6-18: \varnothing 435 mm
12	Podstawa
13	Rama przegrody
14	Przegroda

mm	A	B	C	D	E	F	G	H
WB6-13	910	875	1325	435	1065	160	1245	215
WB6-18	970	975	1410	470	1130	150	1330	230

mm	I	J	K	L	M	N	O	P
WB6-13	1225	300	380	1045	455	105	305	45
WB6-18	1290	315	395	1130	485	110	335	45

mm	Q	R	S	T	U
WB6-13	390	345	575	285	100
WB6-18	390	385	610	200	100

3.2 Przegroda

Przegrodę (3) należy zamontować przed zainstalowaniem urządzenia.

Wyśrodkować i ustawić położenie pralki równo względem przegrody (3).

Włożyć gumową uszczelkę (2) w aluminiową sekcję (1).

Przykręcić aluminiową sekcję (1) śrubami do przegrody (3).

Jeżeli pralka ma zostać zamontowana przy ścianie, której grubość przekracza 100 mm, należy skontaktować się z autoryzowanym personelem serwisowym.

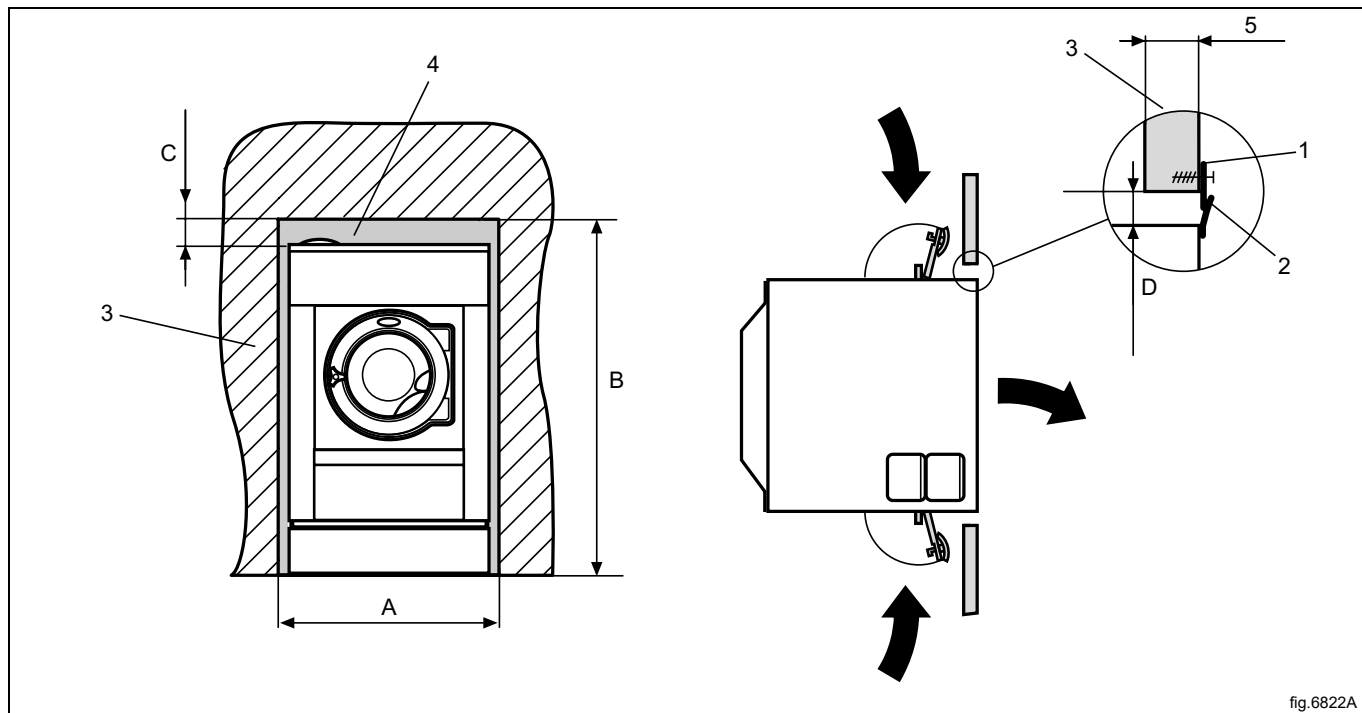

fig.6822A

1	Sekcja aluminiowa
2	Uszczelka gumowa
3	Przegroda
4	Demontowana przegroda
5	Minimum 70 mm, maksimum 100 mm

mm	A	B	C	D
WB6-13	990	1760	150	40
WB6-18	1050	1760	150	40

3.3 Dane techniczne

		WB6-13	WB6-18
Masa netto	kg	296	356
Objętość bębna	w litrach	130	180
Średnica bębna	mm	650	725
Prędkość bębna podczas prania	obr./min	49	44
Prędkość bębna podczas wirowania	obr./min	910	860
Współczynnik G, maks.		300	300
Podgrzewanie: Elektryczne	kW	13	18
Podgrzewanie: Parowe		x	x
Podgrzewanie: Przyłącze gorącej wody		x	x
Częstotliwość sił dynamicznych	Hz	15,2	14,3
Obciążenie podłoża przy maksymalnym wirowaniu	kN	3.4±0.5	2.9±1.0
Poziom emisji ciśnienia akustycznego na stanowiskach pracy skorygowany wg charakterystyki częstotliwościowej A (pranie)	dB(A)	<70	<70
Poziom emisji ciśnienia akustycznego na stanowiskach pracy skorygowany wg charakterystyki częstotliwościowej A (wirowanie)	dB(A)	79	85
Emisja ciepła zainstalowanej mocy, maks.	%	5	5

3.4 Złącza

		WB6-13	WB6-18
Zawory wodne	DN BSP	20 3/4"	20 3/4"
Zalecane ciśnienie pob. wody	kPa	200-600	200-600
Ciągłe ciśnienie robocze	kPa	50-800	50-800
Przepustowość przy ciśnieniu 300 kPa	l/min	20	60
Zawór odpływowy ø zewnętrzny	mm	75	75
Przepustowość odpływu	l/min	170	170
Przyłącze zaworu pary	DN BSP	15 1/2"	15 1/2"
Zalecane ciśnienie pob. pary	kPa	300-600	300-600
Ograniczenia dla zaworu pary	kPa	50-800	50-800

4 Przygotowanie do pracy

4.1 Rozpakowanie

Uwaga!

Zaleca się rozpakowywać urządzenie w dwie osoby.

Zdjąć boczne panele.

Zdjąć wsporniki transportowe. Zachować wsporniki transportowe na wypadek ewentualnego transportu pralki w przyszłości.

Uwaga!

Po zdjęciu wsporników transportowych przenosić maszynę ostrożnie, aby zapobiec uszkodzeniu podzespołów zawieszenia.

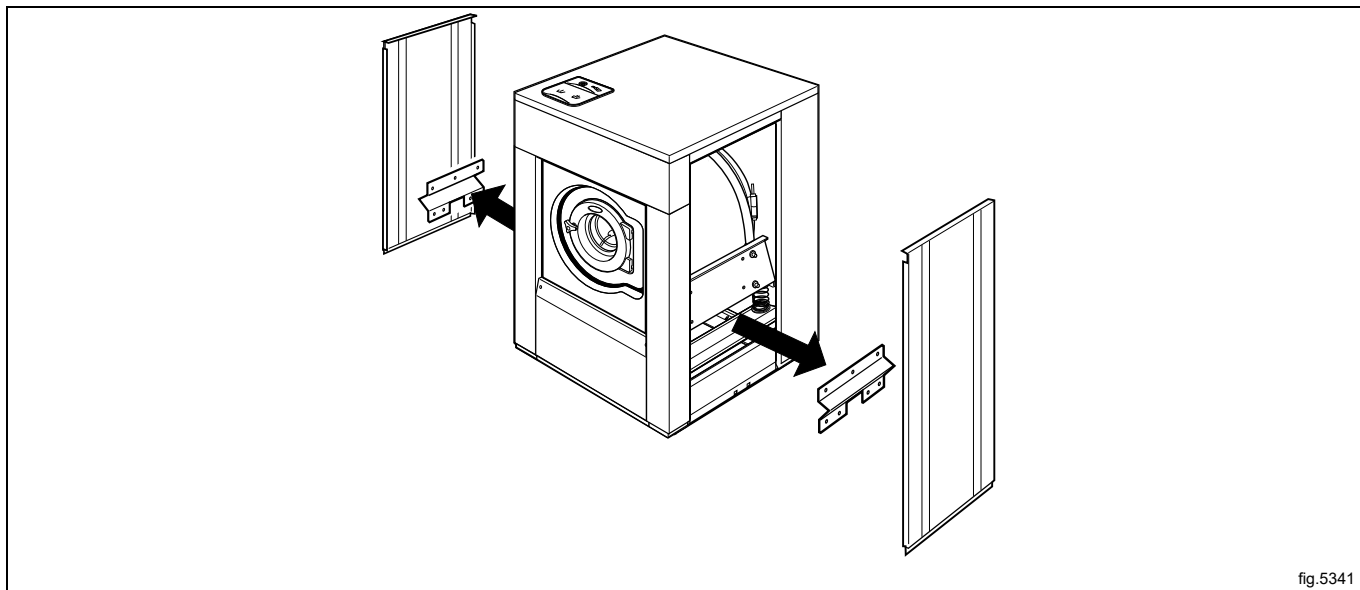

fig.5341

Zdejmij tylny i przedni panel.

Wymij trzpienie przytwierdzające pralkę do palety. Jeden znajduje się z przodu po prawej stronie urządzenia oraz drugi po przeciwnej stronie z tyłu.

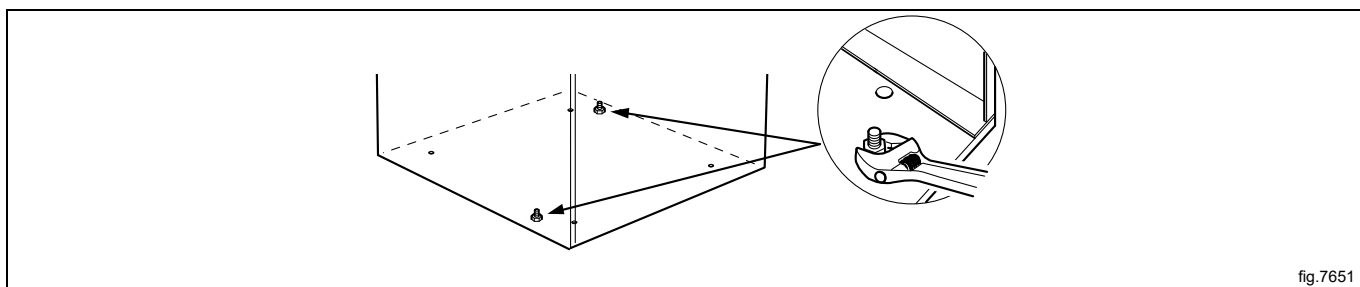

fig.7651

Zdejmij urządzenie z palety.

Uwaga!

Przesuwając urządzenie, postępuj z nim ostrożnie.

Umieść pralkę w docelowym miejscu pracy.

Zamontować nóżki wspierające.

Założ z powrotem panele.

4.2 Rozpakowanie urządzeń dostarczanych na podstawie

Urządzenie jest dostarczane kompletne wraz z trzpieniami rozporowymi, nóżkami wsporczymi itd.

Pralka w czasie dostawy jest przykręcona do palety transportowej i zapakowana w pudło lub skrzynię.

Pralka jest ponadto dostarczana z osłonami, które należy zastosować w przypadku dostarczenia urządzenia na podstawie.

Osłony i wszelkie dodatkowe elementy wyposażenia znajdują się z tyłu urządzenia (A).

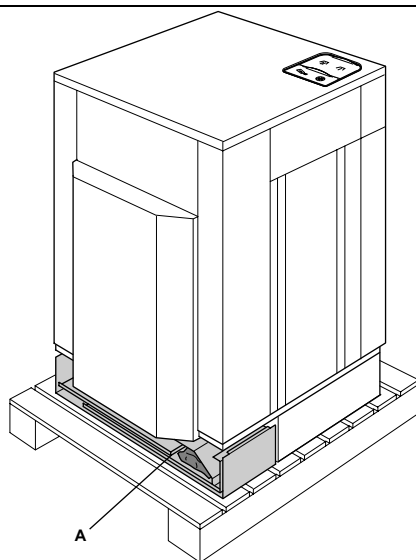

fig.6941

Rozpakuj urządzenie.

Zdejmij osłony i dodatkowe elementy wyposażenia znajdujące się z tyłu urządzenia.

Uwaga!

Podczas wyjmowania osłon zachować ostrożność, aby ich nie zarysować.

Zdjąć boczne panele.

Usuń zabezpieczenia transportowe. Zachować zabezpieczenia na wypadek ewentualnego transportu pralki w przyszłości.

Uwaga!

Po usunięciu zabezpieczeń transportowych przenieść maszynę ostrożnie, aby zapobiec uszkodzeniu podzespołów zawieszania.

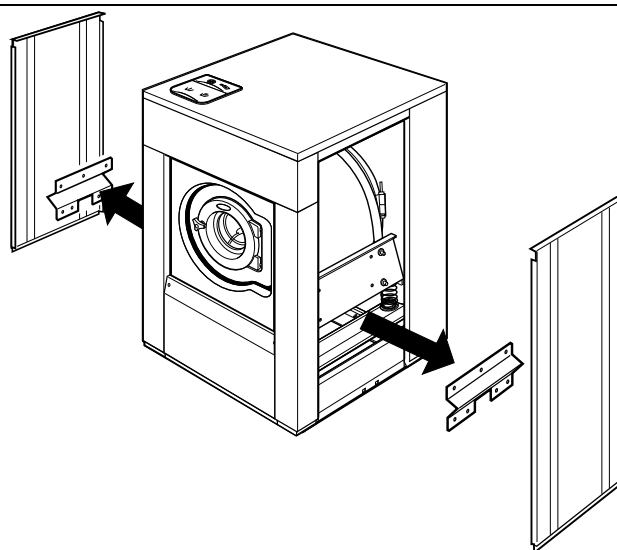

fig.5341

Zdejmij tylny i przedni panel.

Wyjmij trzpienie przytwierdzające pralkę do palety. Jeden znajduje się z przodu po prawej stronie urządzenia oraz drugi po przeciwnej stronie z tyłu.

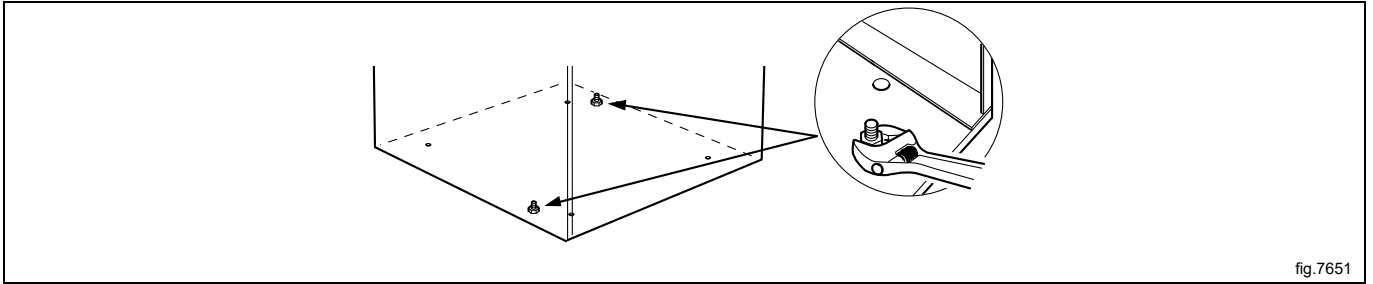

fig.7651

Zamontować nóżki wspierające.

W przypadku urządzenia dostarczanego z ogniwami tensometrycznymi:

Zwrócić uwagę na gwintowane otwory na nóżki.

Nóżki należy zamontować w otworach mostka z czujnikami obciążenia.

B = Przekładka

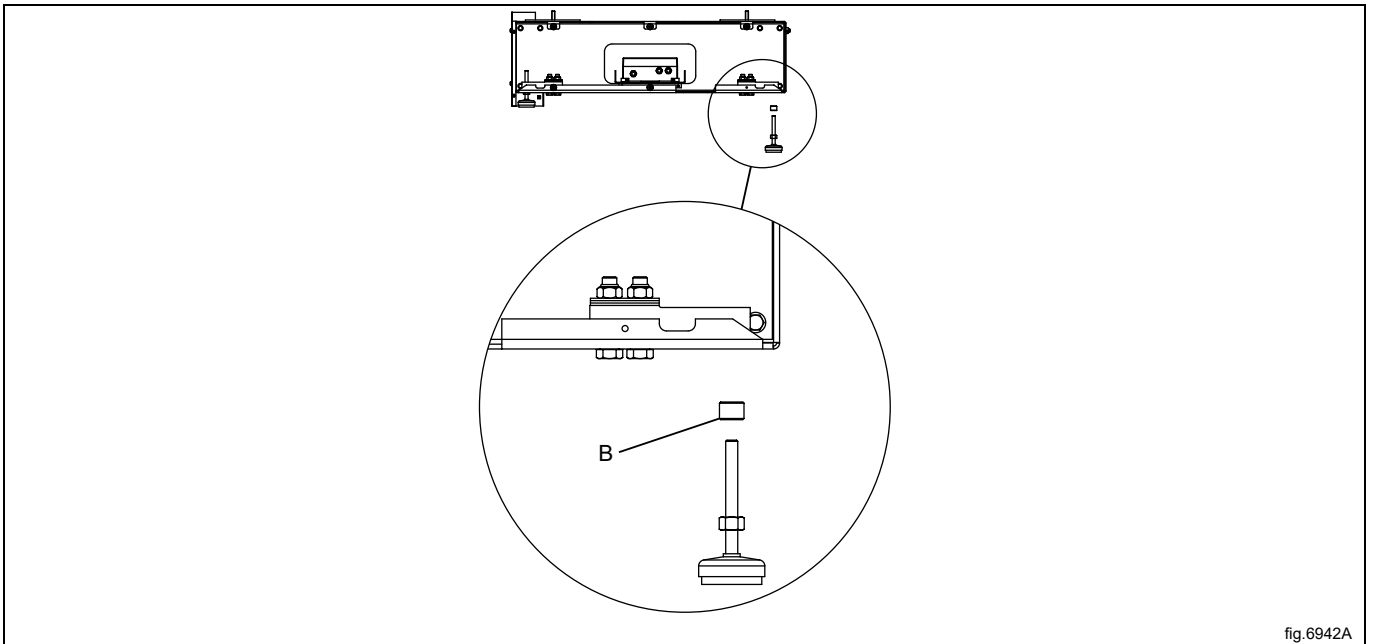
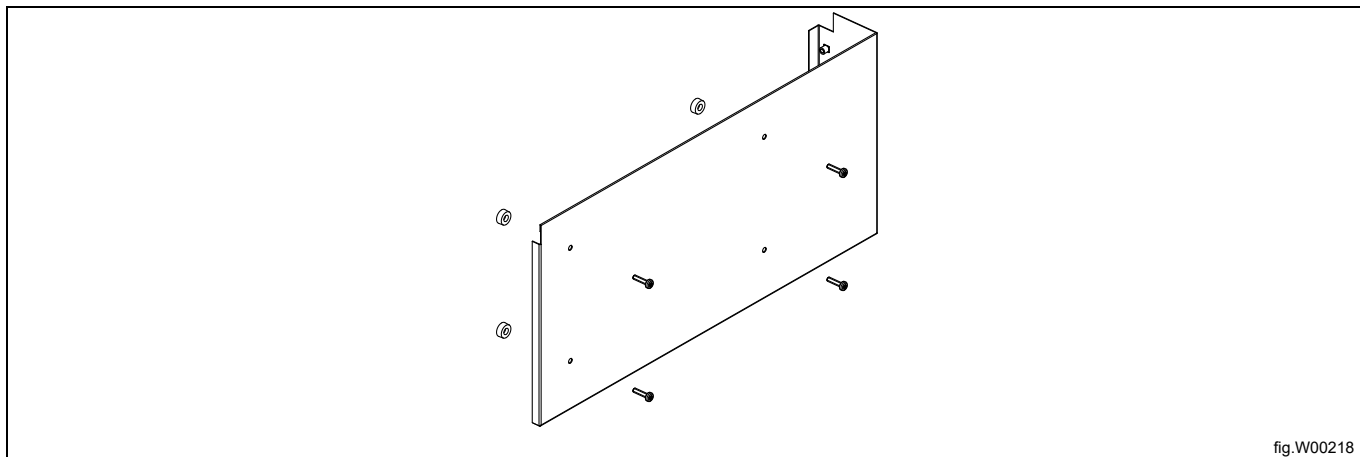

fig.6942A

Podnieść urządzenie i wyjąć paletę transportową.

Zamontuj osłony

Przed założeniem osłony na pralkę założyć w nich śruby i plastikowe pierścienie (dostarczone w foliowym woreczku).



Nie dokręcać do oporu śrub w bocznych osłonach (A).

Przed zamontowaniem przedniej osłony upewnić się, że maszyna jest równo ustawiona.

Umieścić przednią osłonę na miejscu i przykręcić ją, następnie zrobić to samo z osłonami bocznymi i na koniec z tylną osłoną.

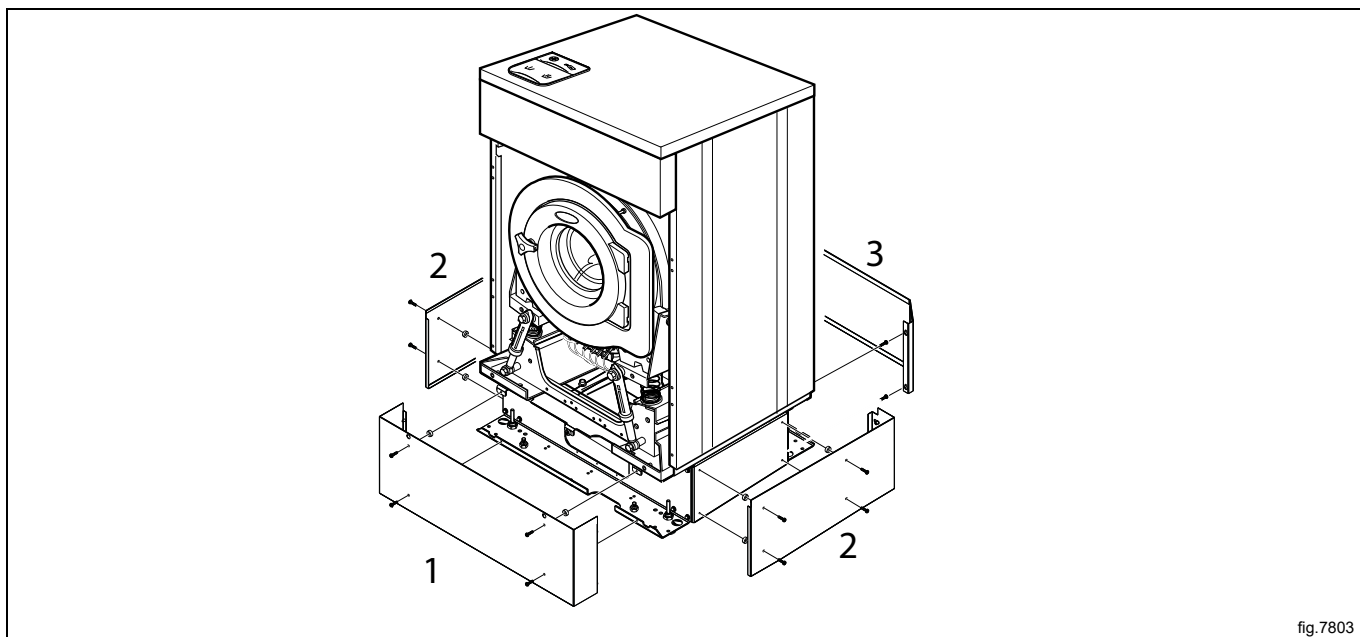

Otwory w tylnej osłonie powinny być ustawione równo na śrubach (A) bocznych osłon i na otworach poniżej. Dokręcić śruby.

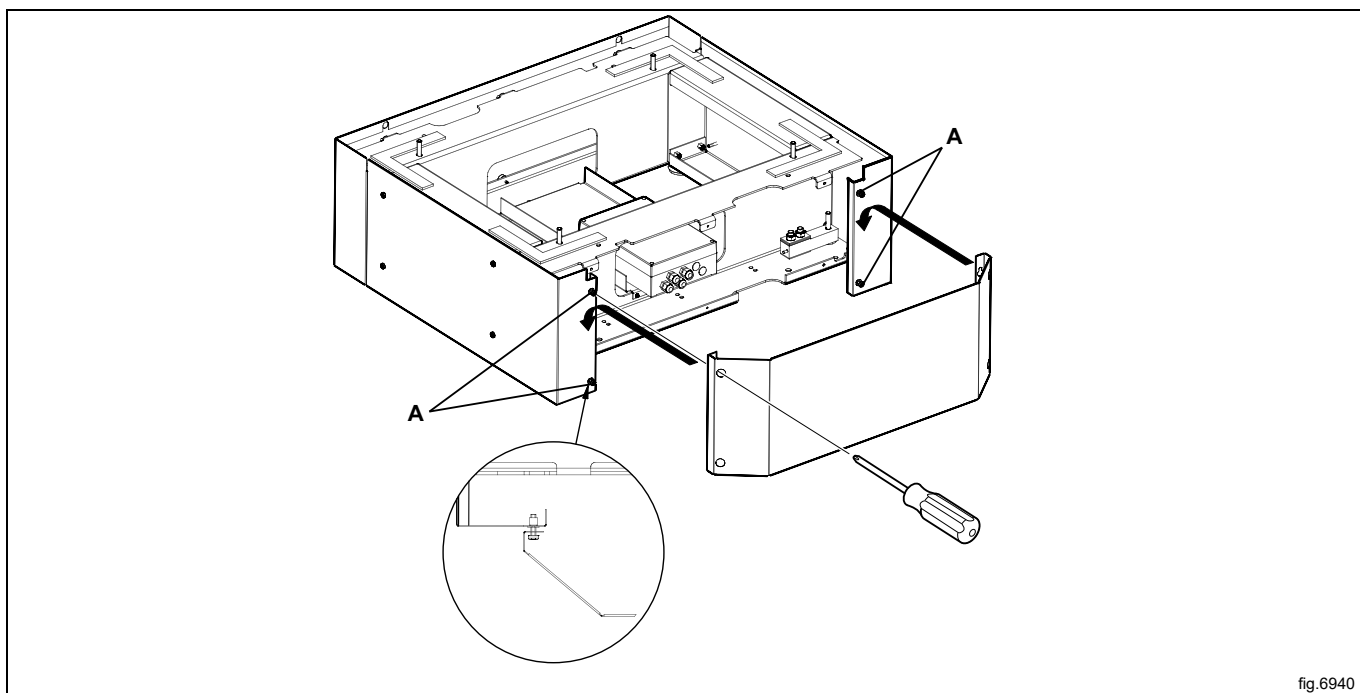

Umieść pralkę w docelowym miejscu pracy.

4.3 Instrukcje recyklingu opakowania

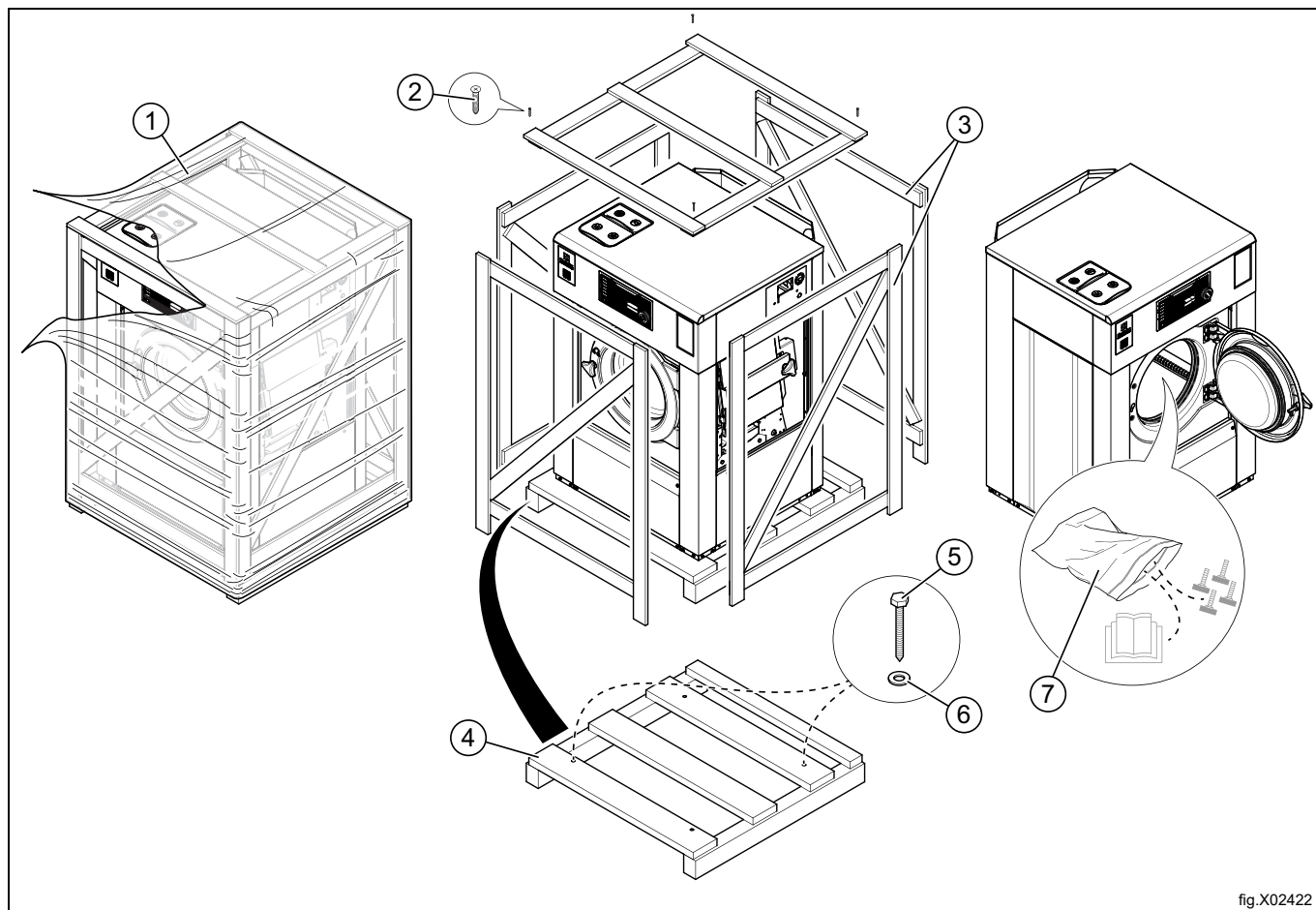

fig.X02422

Rys.	Opis	Kod	Typ
1	Folia	LDPE 4	Tworzywa sztuczne
2	Śruba	FE 40	Stal
3	Opakowanie	FOR 50	Drewno
4	Paleta	FOR 50	Drewno
5	Śruba	FE 40	Stal
6	Podkładka	FE 40	Stal
7	Woreczek foliowy	PET 1	Tworzywa sztuczne

4.4 Umieszczenie

Pralkę należy zainstalować w pobliżu odpływu znajdującego się w podłożu lub otwartego kanału ściekowego. Ze względów bezpieczeństwa i higieny najbardziej zalecane jest umieszczenie odpływu pod pralką. Upewnić się, że przyłącze odpływu jest szczelne. W przeciwnym razie rozgrzana para z odprowadzanej wody może uszkodzić elementy urządzenia.

Urządzenie należy ustawić tak, aby zapewnić dużą ilość miejsca do pracy, zarówno użytkownikom, jak i pracownikom serwisu.

Rysunek przedstawia minimalną odległość od ściany i/lub innych urządzeń.

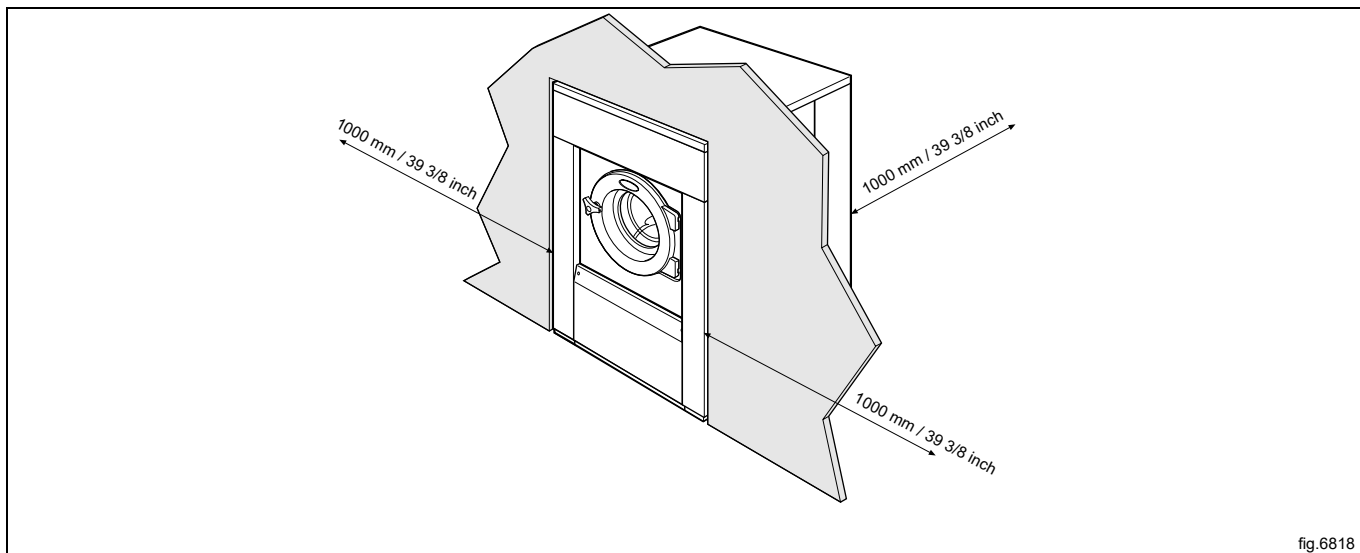

4.5 Montaż mechaniczny

Jeżeli maszyna nie będzie mocowana na podstawie, należy ją przymocować do podłoża.

W tabeli wskazano odpowiednie miejsca nawiercenia otworów.

Zaznaczyć i wywiercić dwa otwory ($\varnothing \varnothing 10 \text{ mm}$) o głębokości ok. 50 mm w miejscach przedstawionych na rysunku.

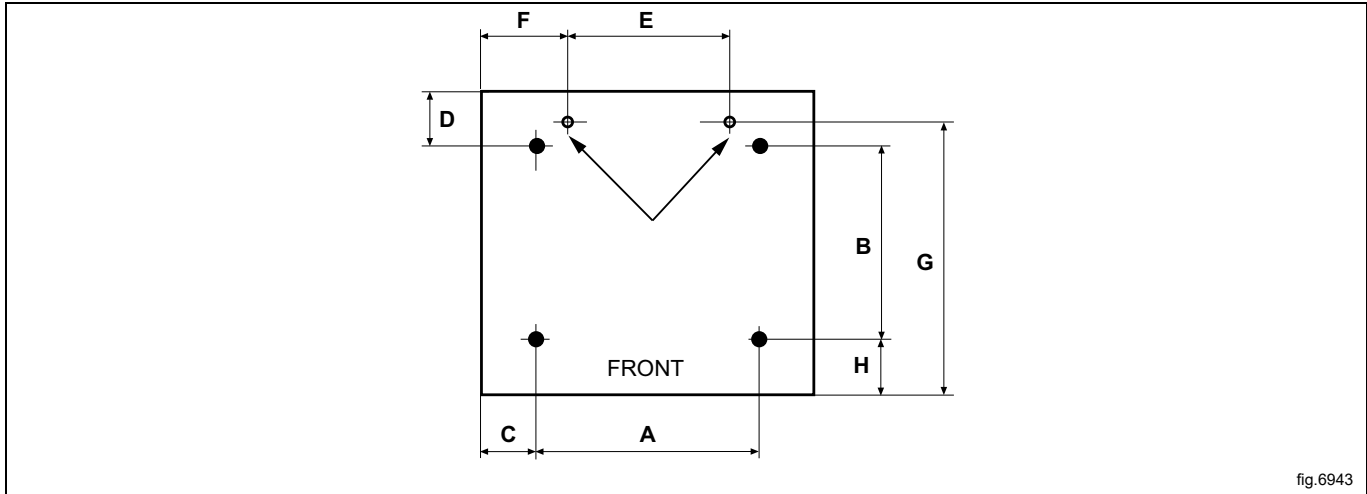

mm	A	B	C	D	E	F	G	H
WB6-13								
Standard	730	515	90	260	515	195	680	110
Urządzenie z AS	815	515	50	260	515	195	680	110
Maszyna bez podstawy	640	490	140	275	515	195	725	120
WB6-18								
Standard	790	575	90	290	595	185	730	110
Urządzenie z AS	875	575	50	290	595	185	730	110
Maszyna bez podstawy	715	545	125	300	595	185	810	120

Ustawić pralkę nad dwoma wywierconymi otworami.

Wypoziomować pralkę przy pomocy nóżek. Przed rozpoczęciem poziomowania pralki należy wkręcić nóżki tak daleko, jak to możliwe. Pozwoli to stabilniej ustawić maszynę.

Wsunąć dostarczone w zestawie z pralką kołki rozprężne do wywierconych w podłożu otworów. Założyć podkładki, nakrętki i mocno je dokręcić.



Właściwe wypoziomowanie pralki, zarówno w osi między bokami jak i w osi przód-tył, ma ogromne znaczenie. Przy niewłaściwym wypoziomowaniu urządzenie może nie zachować równowagi podczas pracy, co w szczególności jest groźne dla bębna pralki.

5 Podłączenie wody

Wszystkie podłączenia pobierające wodę w pralce powinny być wyposażone w ręczne zawory zamykające i filtry ułatwiające instalację i obsługę.

Rury i przewody do wody należy przepłukać przed podłączeniem.

Urządzenie należy podłączać, stosując nowe węże do wody. Stosowanie używanych węży jest niedozwolone.

Stosować przewody odpowiedniego typu i klasy oraz spełniające wymogi normy IEC 61770 oraz wszelkich obowiązujących przepisów lokalnych.

Po podłączeniu przewody muszą zwisać w postaci łagodnych łuków.

Należy podłączyć wszystkie złącza pralki. Tabela zawiera możliwe opcje podłączenia, w zależności od rodzajów wody podłączonej do pralki. Informacje na ten temat znajdują się również na panelu nad złączami.

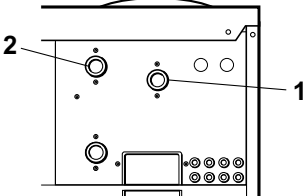
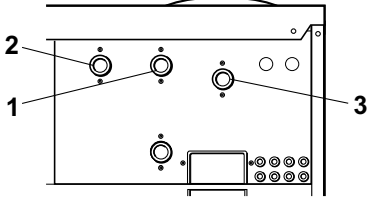
	Rodzaj wody	Podłączenie wody
	WB6-13 • Zimne i gorące	WB6-13 1. Zimne 2. Gorące
	WB6-18 • Zimne i gorące	WB6-18 1. Zimne 2. Gorące 3. Zimne (do pojemnika ze środkiem czyszczącym) / Gorące

Dodatkowy zawór do twardej wody, jeśli do przyłącza 1 jest podłączona miękka woda.

Zawór ten można również użyć do ponownego wykorzystania wody ze zbiornika.

W przypadku korzystania z pompy jest to jedynie przyłącze wody bez zaworu.

Ciśnienie wody:

Ciągłe ciśnienie robocze: 50–800 kPa (0.5-8 kp/cm²)

Maksymalnie: 1000 kPa (10 kp/cm²)

Zalecane: 200–600 kPa (2–6 kp/cm²)

Uwaga!

Jeśli ciśnienie wody jest niższe niż wartość minimalna, nie można zagwarantować wyników prania dla poszczególnych programów.

6 Podłączenie zewnętrznych układów dozujących

6.1 Podłączenie przewodów

Urządzenie jest przystosowane do podłączenia zewnętrznych układów dozujących umożliwiającym ponowne wykorzystanie wody itd.

Przy dostawie przyłącza są zamknięte. Udroźnij przyłącza, które będą używane, poprzez przewiercenie otworów w miejscach podłączenia węży.

Uwaga!

Sprawdź, czy po wierceniu nie pozostały zadziory. Przy usuwaniu zaworów należy uważać, aby nie wpadły do zaworu syfonowego.

A = \varnothing 17 mm (do zewnętrznych układów dozujących lub umożliwiającym ponowne wykorzystanie wody).

B = \varnothing 6 mm (tylko do zewnętrznych układów dozowania).

C = Tylko do zewnętrznego przewodu rozgałęzionego płynów. (Osobna instrukcja dodawana przy składaniu zamówienia).

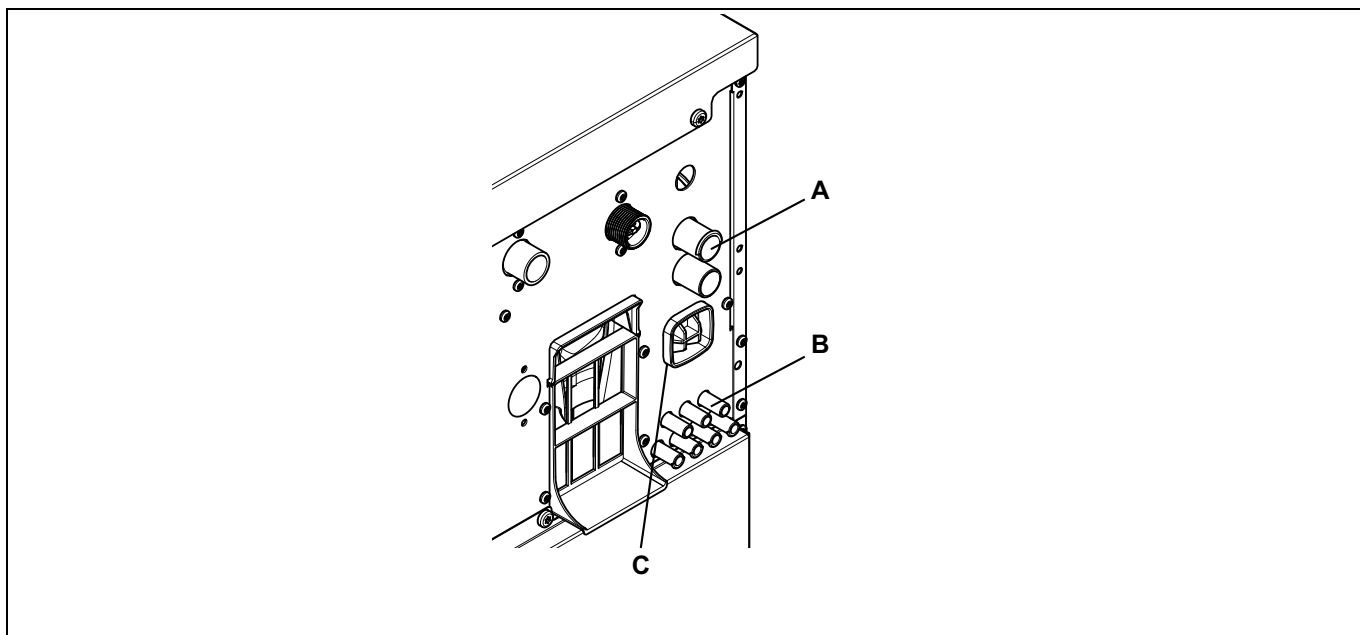

Przewody w przyłączach A należy zawsze zabezpieczać opaską zaciskową.

W przypadku połączeń B; jeśli przewody wykonano z miękkiego materiału, np. silikonu lub podobnego tworzywa, należy użyć opaski zabezpieczającej, aby przymocować przewód do przyłącza. Jeśli natomiast przewody są wykonane z twardego materiału, nie zaleca się stosowania dodatkowych opasek zabezpieczających do zaciśnięcia złącza.

Uwaga!

Zewnętrzne urządzenia dozujące należy podłączać tak, aby pracowały wyłącznie przy ciśnieniu pompy, a nie sieci.

6.2 Połączenia elektryczne zewnętrznych układów dozujących



Nigdy nie podłączać zasilania zewnętrznych układów dozujących do listwy zaciskowej zasilania lub do złączy krawędziowych płytki wejścia/wyjścia.

6.2.1 Urządzenie ze złączami

Dołączyć zewnętrzny układ dozowania do złącz A i B urządzenia.

Dołączyć kabel sygnałowy do zacisku B, a kabel zasilający do zacisku A.

Przewody systemu efektywnego dozowania są dostarczane wraz z urządzeniem.

Podłączyć przewód zasilania do urządzenia A, a drugi koniec przewodu połączyć z przewodem systemu efektywnego dozowania w skrzynce łączeniowej lub przy użyciu wtyku i gniazda.

Podłączyć jeden koniec przewodu do sterownika efektywnego dozowania J2, a drugi koniec do urządzenia B.

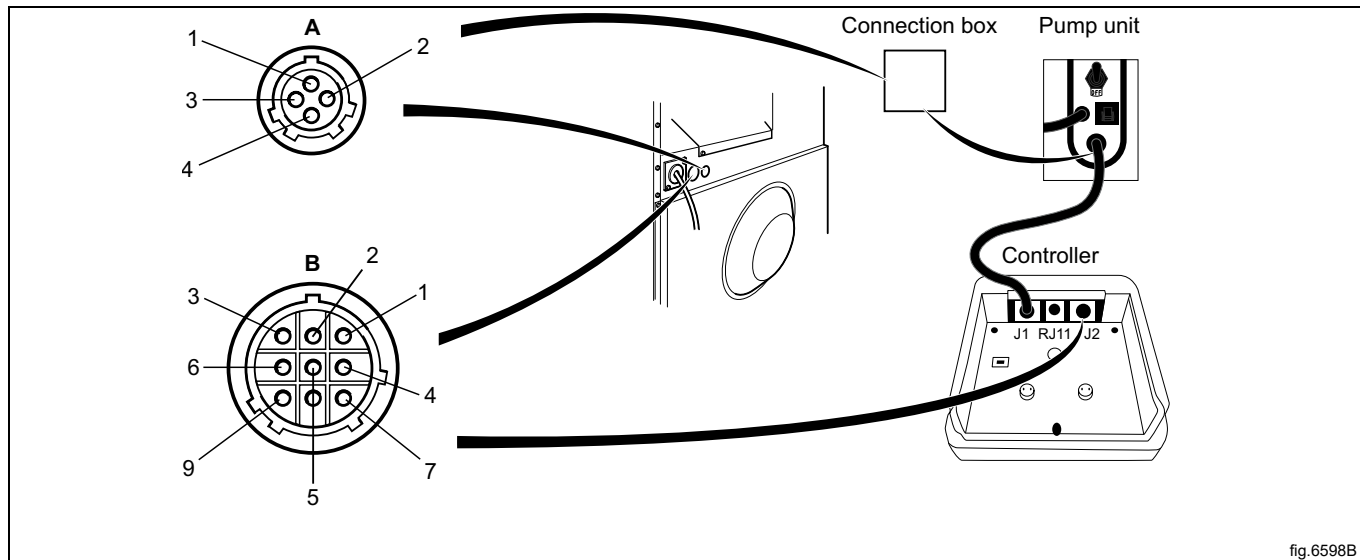

fig. 6598B

	A
1	Linia
2	Neutral.
3	
4	Uziemienie

	B
1	Neutral.
2	Przebieg programu
3	Gnd
4	Sygnał 2
5	Sygnał 3
6	Sygnał 4
7	Sygnał 5
8	Rx
9	Tx

6.2.2 Maszyna bez złączy

Dołączyć zewnętrzny układ dozowania do zespołu złączy wejścia-wyjścia znajdującego się z prawej strony wejścia zasilania.

Moduł wejścia-wyjścia posiada złącza krawędziowe umożliwiające dołączenie zewnętrznych zespołów dozujących. Złącza krawędziowe modułu wejścia-wyjścia można poluzować w celu dołączenia okablowania.

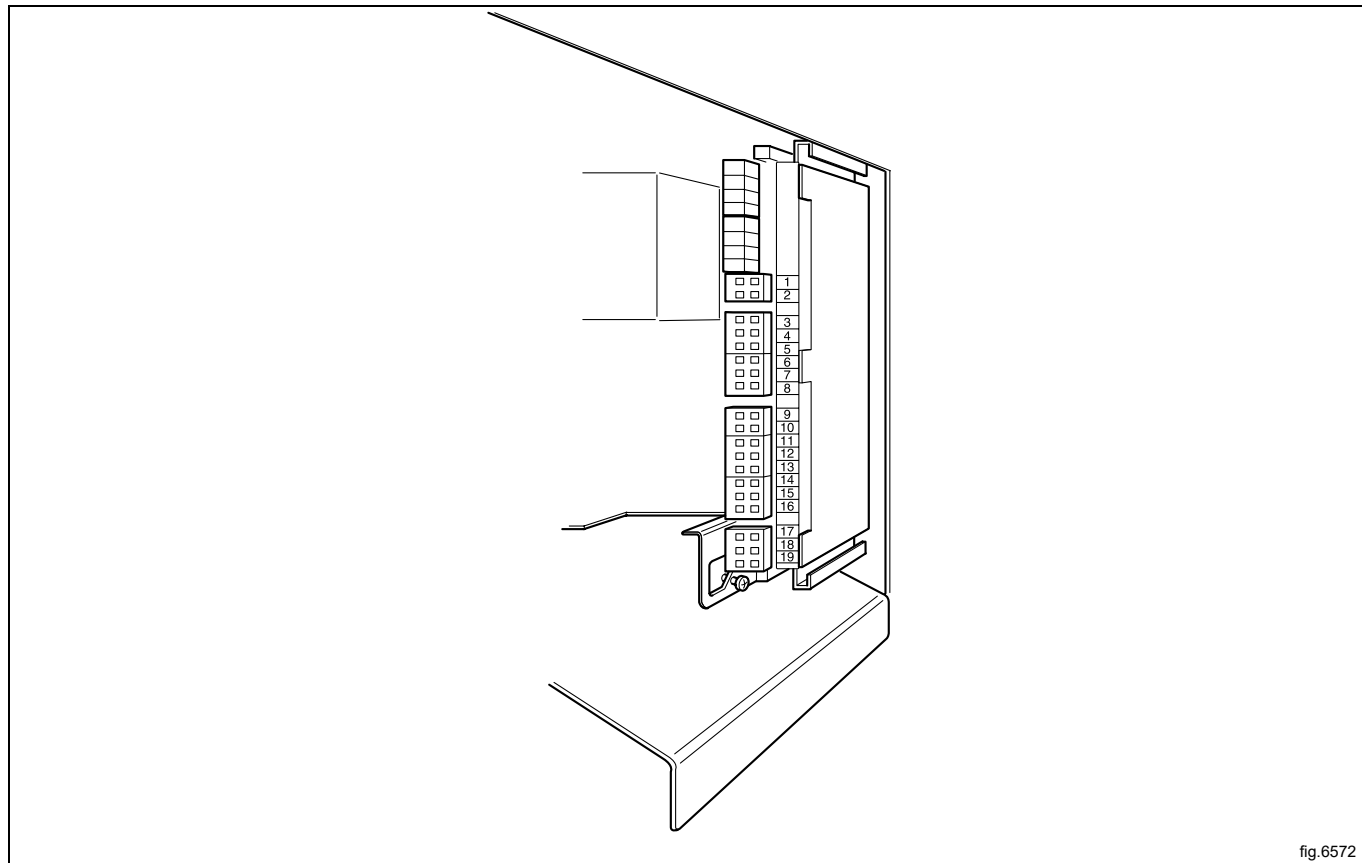

- 11 = N
- 18 = Uruchomienie programu
- 12 = Sygnał 1
- 13 = Sygnał 2
- 14 = Sygnał 3
- 15 = Sygnał 4
- 16 = Sygnał 5

6.2.3 Wyjścia

Dołączyć źródło zasilania (np. prądu stałego 24 V) zewnętrznych urządzeń dostarczających płyn do zacisków 9 i 10. Jeśli wykorzystywane jest wewnętrzne źródło zasilania (z urządzenia), może zostać pobrane z zacisku 1 (N, zero) połączonego z zaciskiem 9 oraz z zacisku 2 (L, faza) połączonego z zaciskiem 10. Maksymalna obciążalność wyjść wynosi 0,5 A.

Sygnały do zewnętrznych urządzeń doprowadzających płyny 1–5 podłącza się do zacisków 12–16 na płycie we/wy, gdzie:

- 12 = Sygnał 1
- 13 = Sygnał 2
- 14 = Sygnał 3
- 15 = Sygnał 4
- 16 = Sygnał 5

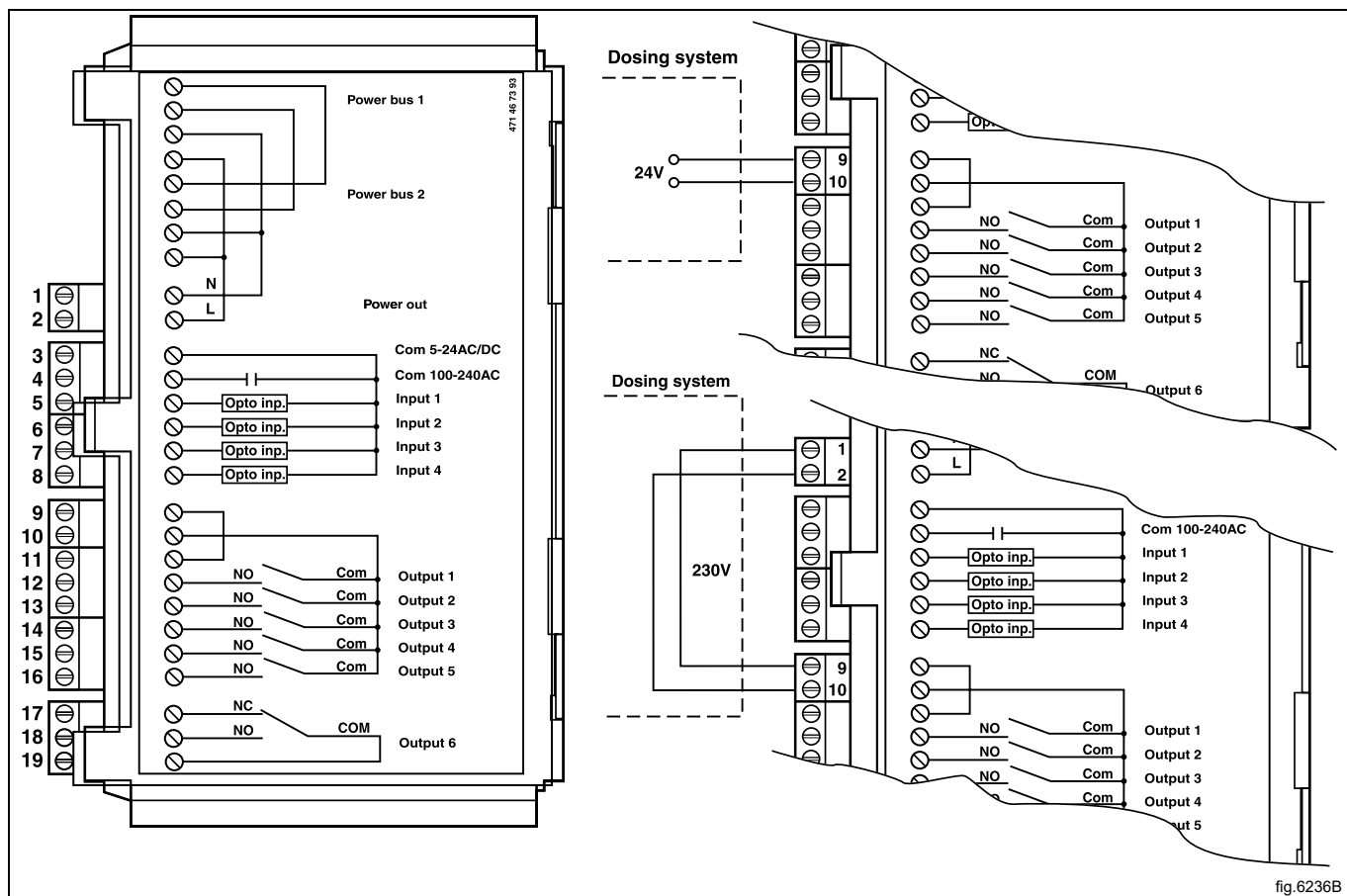

fig.6236B

Sygnały do zewnętrznych urządzeń doprowadzających płyny 6–10 podłącza się do zacisków 6–10 na listwie obok płytki we/wy, gdzie:

- 6 = sygnał 6
- 7 = sygnał 7
- 8 = sygnał 8
- 9 = sygnał 9
- 10 = sygnał 10

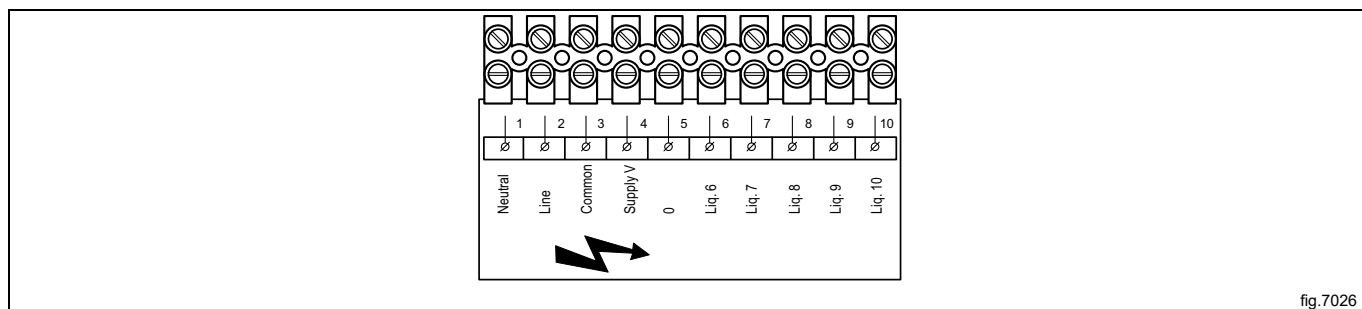

fig.7026

	6H
Przedział 1	Pranie wstępne
Przedziały 2, 4	Pranie zasadnicze
Przedział 3	Ostatnie płukanie
Sygnal 1	Pranie wstępne
Sygnal 2	Pranie zasadnicze
Sygnal 3	Płyn do płukania, ostatnie płukanie
Sygnal 5	Wybielacz

6.2.4 Wejścia

Poziom sygnał może wynosić 5–24 V (prąd stały lub przemienny) lub 100–240 V (prąd przemienny). W przypadku napięcia 5–24 V, sygnał odniesienia jest dołączony do zacisku 3, a dla napięcia 100–240 V do zacisku 4. Potencjałów na tych wejściach nie wolno zamieniać.

Uwaga!

Jeśli napięcie na zacisku 3 jest zbyt wysokie i przekracza 24 V, nastąpi uszkodzenie płytki wejścia-wyjścia.

Zacisk 8 można wykorzystać w przypadku konieczności tymczasowego wstrzymania programu prania np. na czas dozowania środka piorącego.

Rysunek przedstawia włączenie sygnału wstrzymania pracy 24 V. Program prania zostanie zatrzymany na tak długo, jak długo sygnał wstrzymania pracy będzie aktywny (w stanie wysokim).

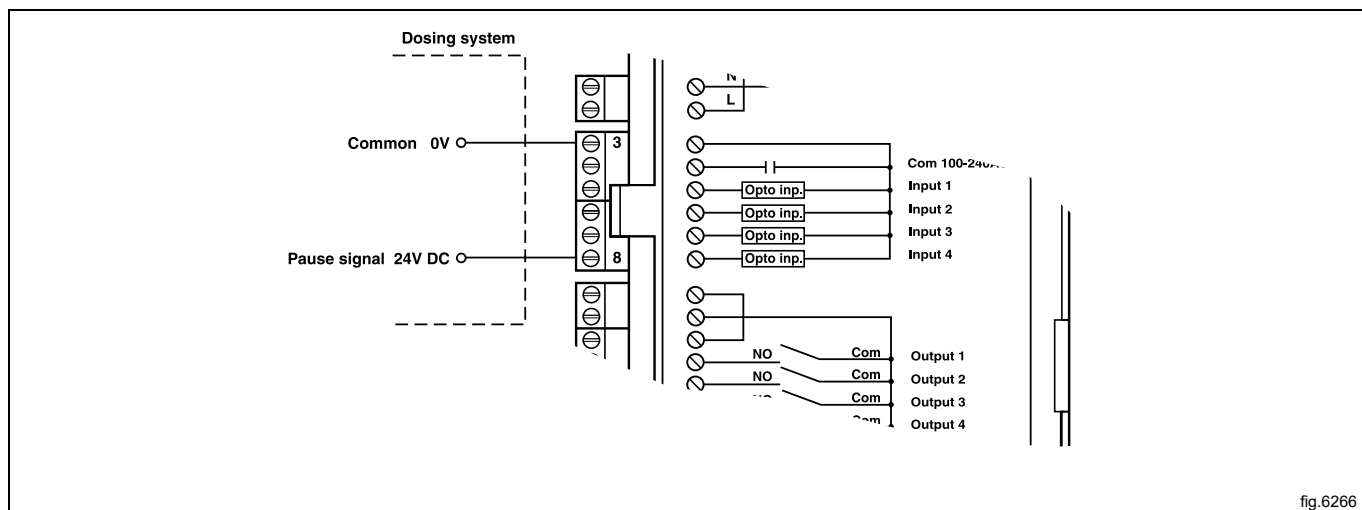

Zacisk 7. Jeśli jest dołączony, w przypadku opróżnienia któregoś z zbiorników na chemikalia pojawi się komunikat o błędzie. Jednakże program będzie kontynuowany.

Rysunek przedstawia zwykły otwarty kontakt.

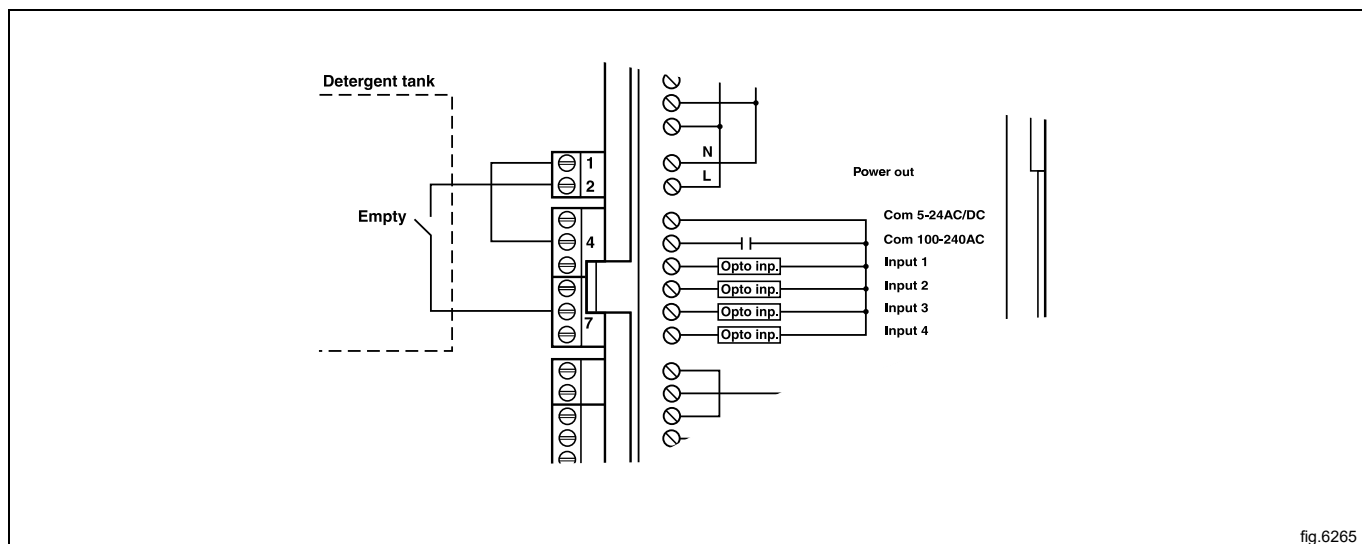

7 Podłączenie odpływu

Podłączyć rurę 75 mm lub gumowy wąż do rury odpływowej upewniając się, że odpływ jest skierowany w dół. Nie należy zaginać przewodów, aby zapewnić właściwy odpływ.

Dostępne są dwa sposoby umieszczenia odpływu wody z urządzeń: Odpływ pod urządzeniem (A) lub odpływ za urządzeniem (B).

A	Odpływ pod urządzeniem
B	Odpływ za urządzeniem
C	ø 75 mm
D	≥ 1,7°

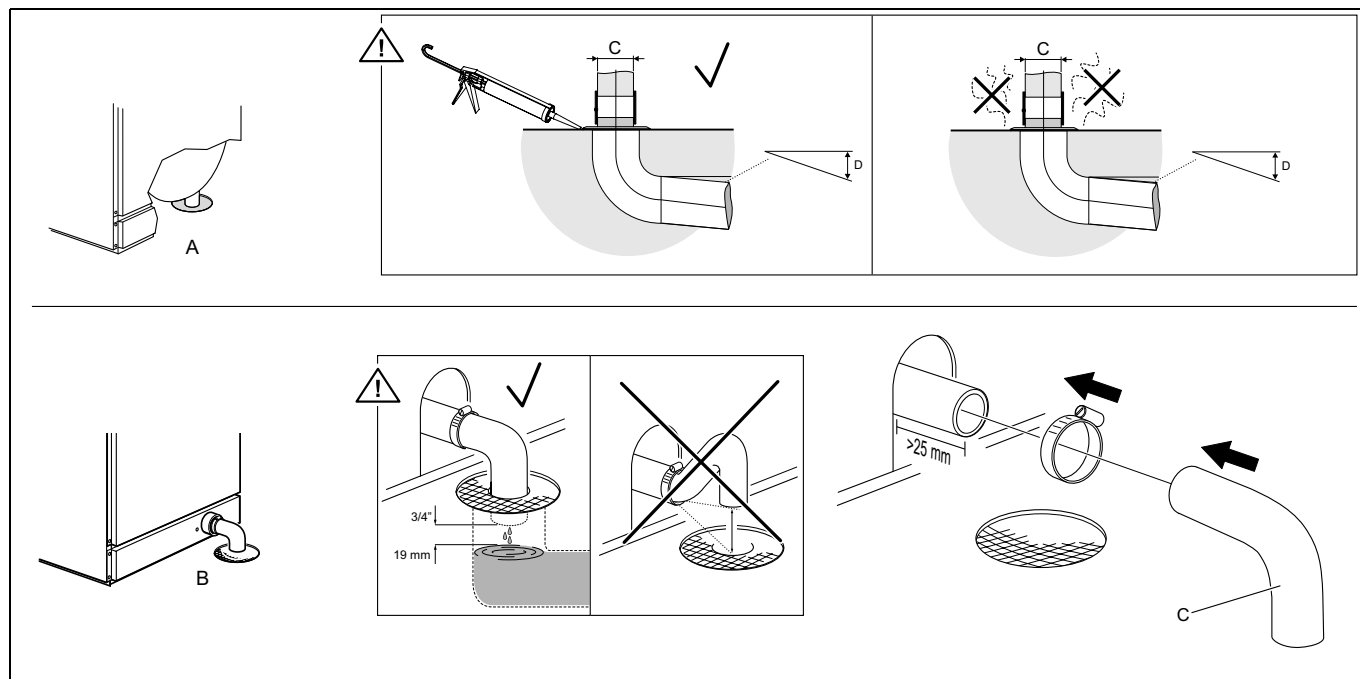

Ze względów bezpieczeństwa i higieny najbardziej zalecane jest umieszczenie odpływu pod pralką. Upewnić się, że przyłącze odpływu jest szczelne. W przeciwnym razie rozgrzana para z odprowadzanej wody może uszkodzić elementy pralki.

Elementy potrzebne do podłączenia odpływu za pralką są dostarczane wewnątrz bębna pralki.

8 Przyłącze elektryczne

8.1 Instalacja elektryczna



Instalację elektryczną mogą wykonywać jedynie przez osoby odpowiednio wykwalifikowane.



Urządzenia z silnikami sterowanymi częstotliwościowo mogą być niekompatybilne z pewnymi rodzajami wyłączników różnicowoprądowych typu ELCB. Należy pamiętać, że maszyny są zaprojektowane w taki sposób, aby zapewnić wysoki poziom bezpieczeństwa dla osób, dlatego też takie elementy wyposażenia zewnętrznego, jak wyłącznik ELCB, nie są niezbędne, lecz są zalecane. Jeśli jednak zastosowany ma być wyłącznik ELCB, pamiętaj o następujących kwestiach:

- zwrócić się do kwalifikowanej, upoważnionej firmy instalacyjnej celem zapewnienia, by został wybrany właściwy typ wyłącznika o właściwych parametrach,
- dla osiągnięcia maksymalnej niezawodności, podłączaj tylko jedno urządzenie do każdego wyłącznika różnicowoprądowego,
- upewnić się, że kabel uziemiający jest prawidłowo podłączony.

W przypadku, gdy pralka nie jest wyposażona w wyłącznik wielobiegunowy, należy go wcześniej zainstalować.

Przestrzegać zasad podłączania przewodów: aby ułatwić instalację i obsługę maszyny należy zamontować wyłącznik wielobiegunowy.

Kabel łączący powinien zwisać w łuku o dużym promieniu.

Podczas podłączania do zespołu zacisków, należy usunąć 10-11 mm izolacji kabla. Powierzchnia kabla musi mieć co najmniej 0,5 mm² i nie więcej niż 4 mm² (AWG12/AWG20). Zastosowano zespół zacisków sprężynowych.

8.2 Połączenia elektryczne

WB6–13

Przyłącza elektryczne					
Możliwe rodzaje podgrzewania	Napięcie zasilania	Hz	Moc grzewcza kW	Moc całkowita kW	Zalecany bezpiecznik A
Podgrzewanie elektryczne	200V 3~	50/60	9,0	9,3	35
	220 – 240 V 1 ~	50/60	10,9-13,0	11,2-13,2	63
	220–240 V 3 ~	50/60	10,9-13,0	11,2-13,2	35
	380–415V 3~	50/60	4,0-4,8	4,3-5,0	10
	380–415V 3~	50/60	10,9-12,9	11,1-13,2	20
	440/480 V 3 ~	60	13,0	13,3	20
Bez podgrzewania/Podgrzewanie parą	200V 3~	50/60	¹	1,3	10

1. W takich przypadkach moc całkowita i zalecany bezpiecznik nie są zależne od mocy grzewczej.

WB6-18

Przyłącza elektryczne					
Możliwe rodzaje podgrzewania	Napięcie zasilania	Hz	Moc grzewcza kW	Moc całkowita kW	Zalecany bezpiecznik A
Podgrzewanie elektryczne	200V 3~	50/60	12,5	12,9	50
	220-240 V 3 ~	50/60	9,1-10,8	9,4-11,1	35
	220-240 V 3 ~	50/60	15,1-18,0	15,5-18,3	50
	380-415V 3~	50/60	9,0-10,8	9,4-11,1	20
	380-415V 3~	50/60	15,0-17,9	15,4-18,3	35
	440/480 V 3 ~	60	18,0	18,4	25
Bez podgrzewania/Podgrzewanie parą	200V 3~	50/60	1	2,4	10

1. W takich przypadkach moc całkowita i zalecany bezpiecznik nie są zależne od mocy grzewczej.

8.3 Podłączenia urządzenia

8.3.1 Podłączenie jednofazowe

Podłącz uziemienie i dwa pozostałe przewody w pokazany sposób.

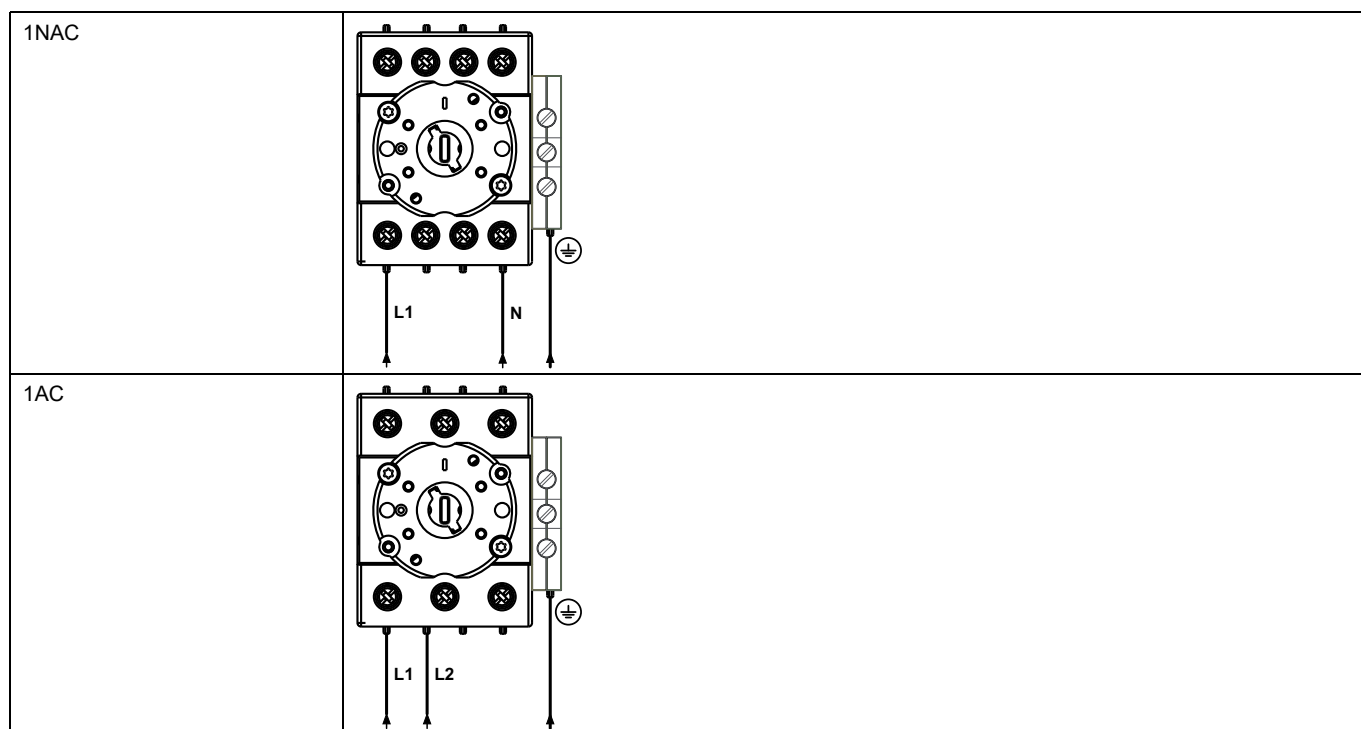

8.3.2 Podłączenie trójfazowe

Podłącz uziemienie, przewód zerowy i fazowy w pokazany sposób.

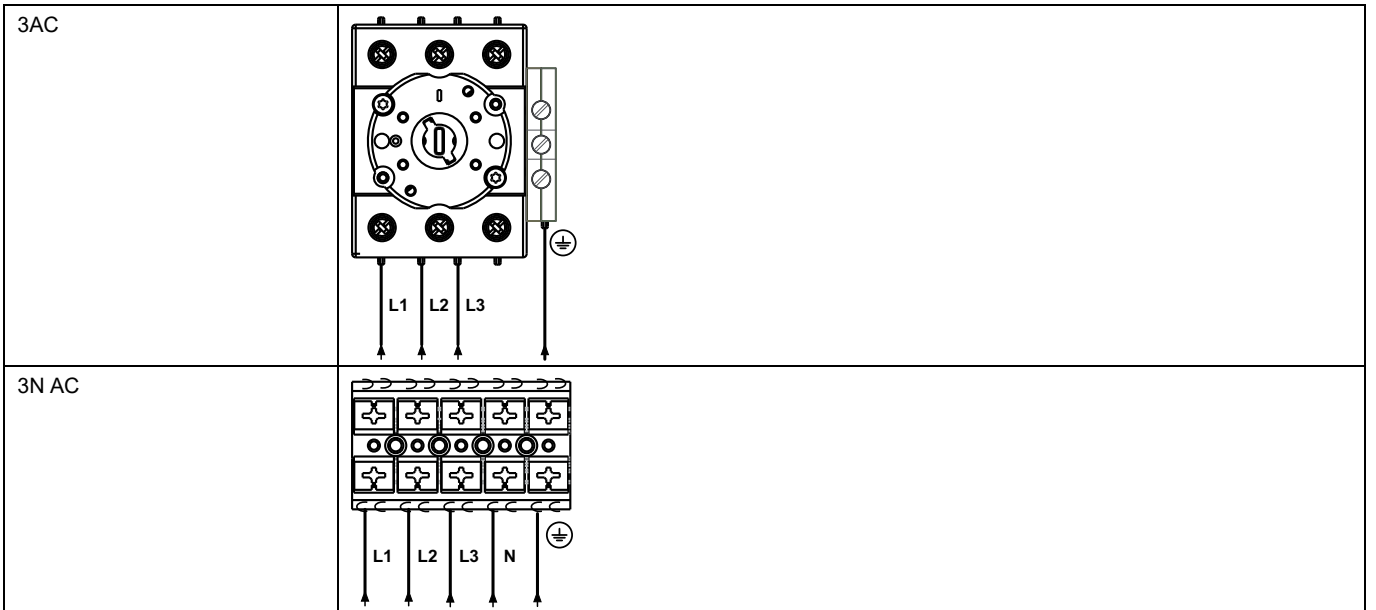

8.4 Funkcje kart wejścia/wyjścia

Schemat elektryczny może być jednym z poniższych:

8.4.1 Wyjścia dla sygnałów detergentu, wejścia dla sygnałów pauzy oraz sygnał „pusty” (2D)

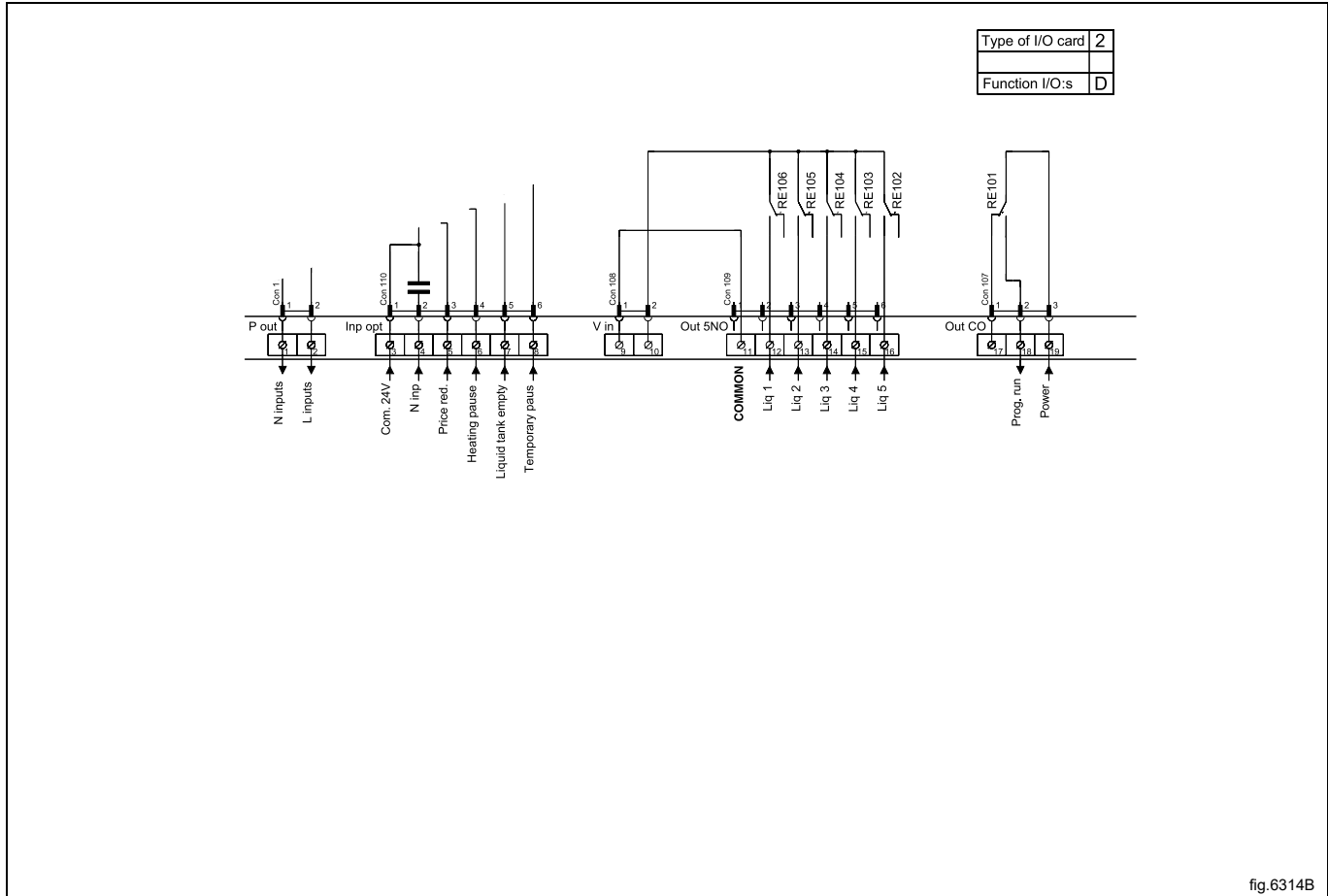

fig.6314B

9 Podłączenie pary

Wszystkie połączenia pobierające w pralce należy wyposażyć w ręczne zawory zamykające i filtry ułatwiające instalację i obsługę.

Do podłączania należy stosować przewód typu ISO/1307-1983 lub podobny.

Wielkość złącza na filtrze: DN 15 (BSP 1/2").

Zdejmij górny panel (A).

Zdejmij obudowę (B).

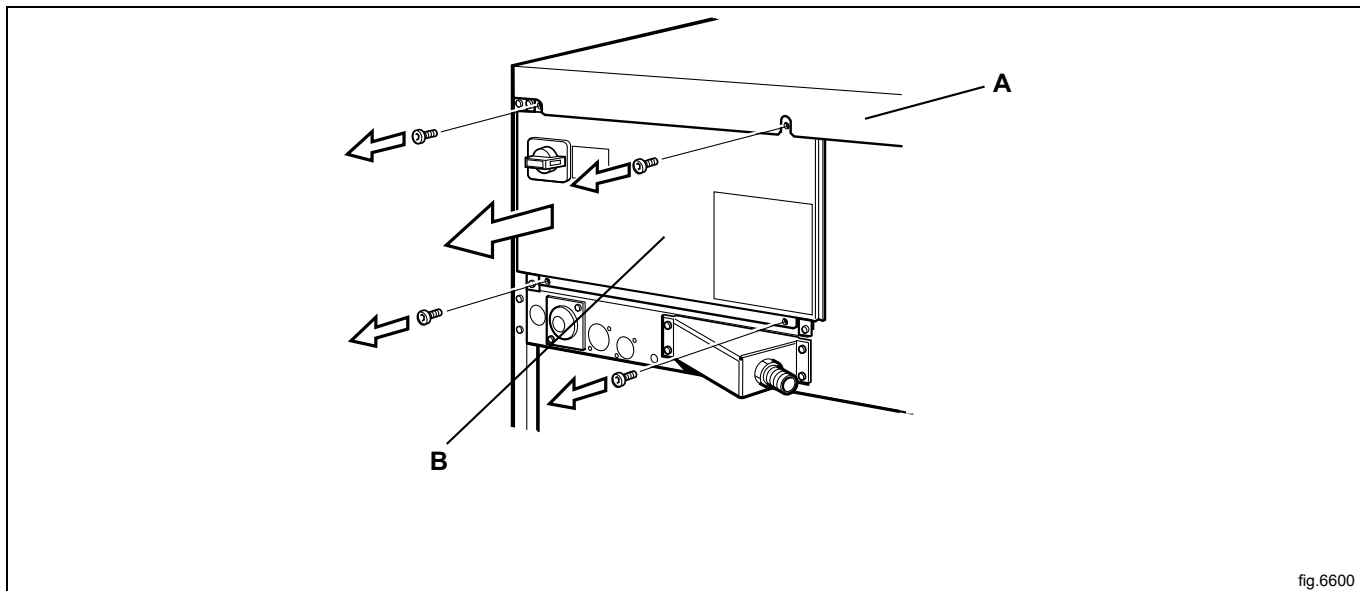

fig.6600

Zamocuj złączkę do zaworu pary.

Zamontować w pralce zawór pary.

Zamontować złączkę, filtr i kolanko. Zwrócić uwagę na kierunek przepływu przez filtr.

Podłączyć przewód pary do kolanka.

Upewnić się, że podłączony przewód pary nie jest w żadnym miejscu zagięty.

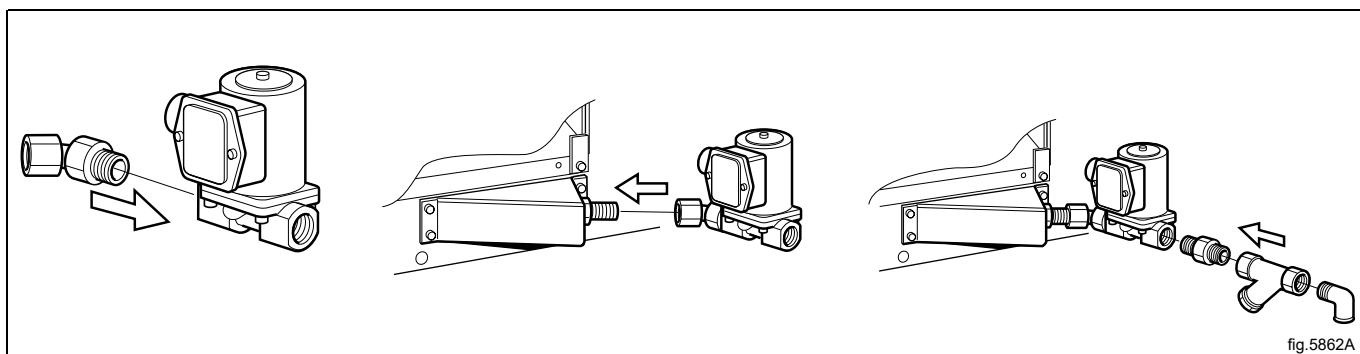

fig.5862A

Podłączyć wąż przy pomocy kabli pomiędzy zaworem pary i pralką.

Podłączyć przewody do zaworu pary.

Podłączyć kabel uziemiający do końcówki złącza uziemiającego.

Podłączyć złącze kabli „HEAT” do złącza „HEAT” na płycie wejścia-wyjścia.

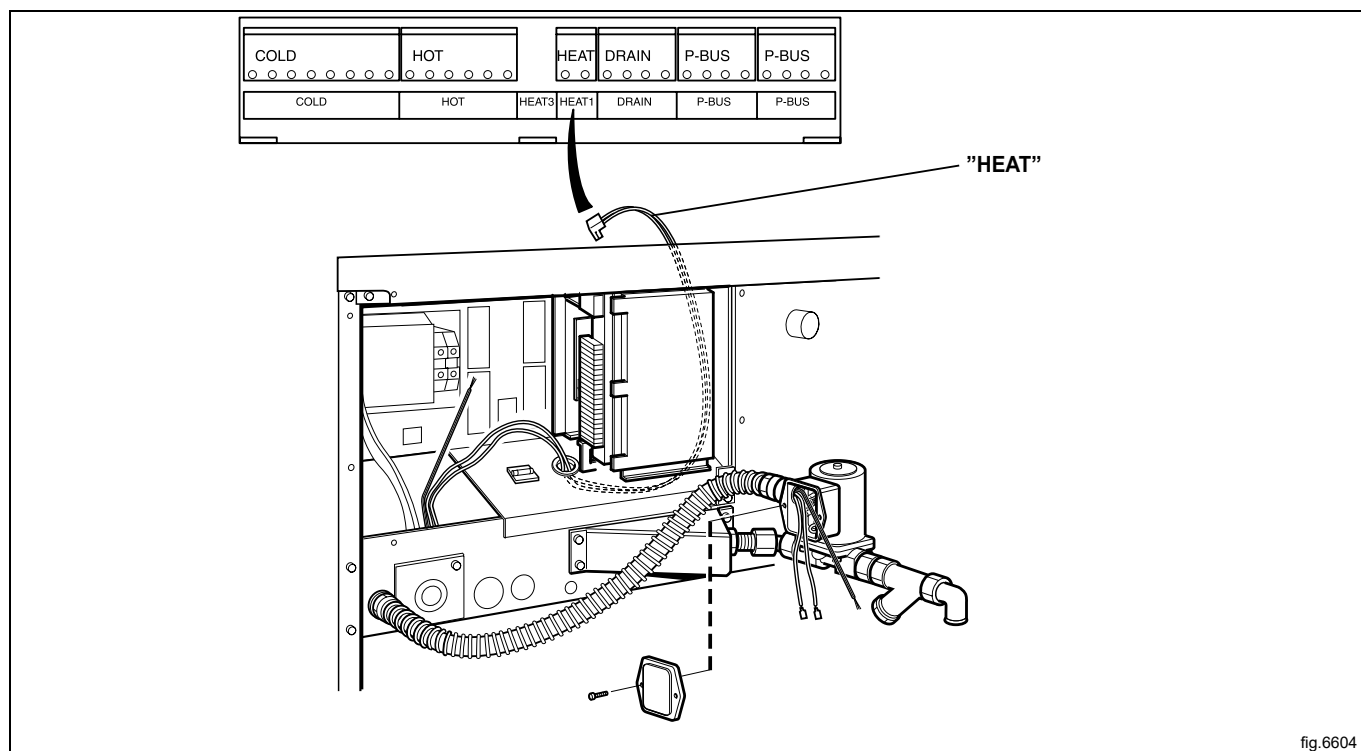

fig.6604

Wymagane ciśnienie pary:

- minimum: 50 kPa (0,5 kp/cm²)
- maksimum: 800 kPa (8 kp/cm²)
- zalecane: 600 kPa (6 kp/cm²)

Uwaga!

W urządzeniu podgrzewanym parą można stosować wyłącznie czystą parę.

10 Postępowanie przy pierwszym uruchomieniu

Po ukończeniu instalacji i pierwszym podłączeniu do sieci zasilającej należy wprowadzić poniższe ustawienia. Po zmianie ustawienia nastąpi automatyczne przejście do następnego parametru.

- Wybór języka
- Ustawianie daty i godziny
- Aktywacja/dezaktywacja alarmu serwisowego

Więcej informacji na temat poniższych ustawień można znaleźć w Podręczniku programowania i konfiguracji.

10.1 Wybór języka

Wybrać język z listy widocznej na wyświetlaczu.

W tym języku wyświetlane będą wszystkie komunikaty na wyświetlaczu, nazwy programów itd.

10.2 Ustawianie daty i godziny

Wybrać opcję TAK i nacisnąć pokrętło regulacyjne, aby przejść do menu CZAS/DATA.

Aktywować menu USTAWIANIE CZASU i ustawić prawidłową godzinę.

Zapisać ustawienia.

Aktywować menu USTAWIANIE DATY i ustawić prawidłową datę. Najpierw wpisać rok.

- Ustaw rok. Wyjdź z edycji poprzez długie naciśnięcie pokrętła sterowania, aby przejść dalej.
- Ustaw miesiąc. Wyjdź z edycji poprzez długie naciśnięcie pokrętła sterowania, aby przejść dalej.
- Ustaw dzień. Wyjdź z edycji poprzez długie naciśnięcie pokrętła sterowania, a następnie zapisz ustawienia poprzez ponowne długie naciśnięcie pokrętła.

Po zakończeniu wyjść z menu.

11 Test końcowy



Czynności te mogą być wykonywane jedynie przez osoby odpowiednio wykwalifikowane.

Test końcowy należy wykonać po zakończeniu instalacji, zanim będzie można zacząć użytkować urządzenie.

Otworzyć ręczne zawory wody.

Uruchom program.

- Zamknąć oba drzwiczki pralki.
- Sprawdzić, czy bęben obraca się prawidłowo i pralka nie wydaje dziwnych odgłosów.
- Sprawdzić, czy połączenia dopływu i odpływu są szczelne, bez śladów wycieków.
- Sprawdzić, czy woda przechodzi przez pojemnik na środek piorący.
- Upewnić się, że przy uruchomionym programie drzwiczki są zamknięte.
- Upewnić się, że drzwiczek do opróżniania nie można otworzyć przed zakończeniem programu oraz że drzwiczki do napełniania pozostają zablokowane, dopóki drzwiczki do opróżniania nie zostaną otwarte i zamknięte z powrotem.

Gotowość do użycia

Jeśli wszystkie próby wypadły pomyślnie, urządzenie jest gotowe do pracy.

Jeśli którakolwiek z prób nie powiodła się albo zostały stwierdzone nieprawidłowości lub błędy, zwróć się do lokalnej sieci serwisowej lub sprzedawcy.

12 Informacje o wyrzucaniu produktu

12.1 Recykling i utylizacja urządzeń

12.1.1 Recykling

Nasze urządzenia są produkowane z wykorzystaniem dużej ilości przeznaczonych do recyklingu metali (takich jak stal nierdzewna, żelazo, aluminium, blacha ocynkowana, miedź itp.), które można odzyskać w lokalnych punktach odzysku surowców wtórnych w sposób zgodny z przepisami obowiązującymi w kraju użytkowania.

Przepisy krajowe dotyczące utylizacji odpadów mogą się różnić. Utylizacja urządzenia musi się zatem odbywać zgodnie z obowiązującymi prawami i wytycznymi wydanymi przez upoważnione do tego organy w kraju, w którym urządzenie zostało wycofane z użytkowania.

Komponenty urządzenia należy segregować i utylizować z podziałem na rodzaj materiału (np. metale, oleje, smary, tworzywa sztuczne, guma, gazy chłodnicze, płyty izolacyjne i inne materiały izolacyjne, wełna szklana, diody LED itp.) oraz z absolutnym poszanowaniem obowiązujących lokalnych i międzynarodowych przepisów dotyczących gospodarowania odpadami.

Sprężarki mogą zawierać oleje i czynniki chłodnicze — są to odpady specjalne i muszą być poddawane recyklingowi w oparciu o przepisy lokalne.

12.1.2 Procedura dotycząca utylizacji urządzenia i odzyskiwania komponentów/materiałów

Produktu, którego cykl życia dobiegł końca, nie należy po prostu wyrzucać do środowiska. Koniecznie należy go zutylizować zgodnie z lokalnymi przepisami o ochronie środowiska lub w całości dostarczyć do autoryzowanego punktu recyklingu, co jest najlepszym rozwiązaniem.

Wszystkie usunięte komponenty, w tym drzwi i inne elementy konstrukcyjne, należy dostarczyć wraz z urządzeniem do autoryzowanego punktu recyklingu lub demontażu.

Pracownicy w punkcie demontażu/recyklingu stosują najnowocześniejsze dostępne technologie i metody, aby skutecznie demontować produkty w celu zapewnienia najwyższej skuteczności recyklingu.

Należy pamiętać, że płytki drukowane, silniki elektryczne lub inne komponenty określone w przepisach Unii Europejskiej jako posiadające wysoki potencjał odzysku surowców krytycznych wymagają szczególnego traktowania.

W wypadku pytań lub wątpliwości zawsze należy kontaktować się z działem obsługi klienta.

Przed utylizacją urządzenia należy dokładnie skontrolować jego stan fizyczny i stan zachowania, a także sprawdzić, czy nie występują wycieki płynów lub gazów oraz czy nie ma uszkodzonych komponentów, które mogą stwarzać zagrożenie podczas przenoszenia i późniejszego demontażu.



Symbol umieszczony na produkcie oznacza, że urządzenie nie może być traktowane jak odpad z gospodarstwa domowego. Należy dokonać jego odpowiedniej utylizacji i złomowania w celu wyeliminowania niekorzystnego wpływu na środowisko naturalne oraz zdrowie ludzi. Więcej informacji na temat recyklingu tego produktu można uzyskać, kontaktując się z lokalnym sprzedawcą lub dealerem, punktem obsługi klienta bądź lokalnym działem odpowiedzialnym za gospodarowanie odpadami.



Uwaga!

Podczas złomowania urządzenia należy zniszczyć wszystkie oznaczenia, niniejszą instrukcję oraz pozostałe dokumenty z nim związane.

12.2 Utylizacja opakowania

Opakowanie należy utylizować zgodnie z przepisami obowiązującymi w kraju, w którym urządzenie będzie eksploatowane. Wszystkie elementy opakowania są przyjazne dla środowiska.

Można te bezpiecznie przechowywać, poddawać recyklingowi lub palić w odpowiedniej spalarni odpadów. Części z plastiku, które mogą być poddane recyklingowi, są oznaczone jak w poniższych przykładach.

 PE	Polietylen: <ul style="list-style-type: none">• Opakowanie zewnętrzne• Torebka z instrukcjami
 PP	Polipropylen: <ul style="list-style-type: none">• Paski
 PS	Pianka styropianowa: <ul style="list-style-type: none">• Ochraniacze narożne



Electrolux Professional AB
341 80 Ljungby, Sweden
www.electroluxprofessional.com